

第3章 災害応急対策計画

地震・津波災害による被害の拡大を防止するため、道、市町村及び防災関係機関は、それぞれの計画に基づき災害応急対策を実施する。

第1節 応急活動体制

地震・津波災害時に被害の拡大を防止するとともに、災害応急対策を円滑に実施するため、道、市町村及び防災関係機関は、相互に連携を図り、災害対策本部等を速やかに設置するなど、応急活動体制を確立する。

北海道災害対策本部及び市町村災害対策本部は、災害情報を一元的に把握し、共有することができる体制のもと、適切な対応がとれるよう努めるものとする。

また、国の非常災害現地対策本部等が設置されたときは、同本部等と連携を図る。

第1 災害対策組織

1 道の災害対策組織

(1) 緊急幹部会議

知事は、地震・津波災害による被害等の発生が予想されるときで、必要と認めるときは緊急幹部会議を招集し、初動体制に万全を期するものとする。

(2) 災害対策連絡本部

ア 災害対策連絡本部

(7) 設置

知事は、地震・津波災害が発生し、又は発生するおそれがある場合、次の基準の一に該当し必要と認めるときは、災害対策本部に円滑に移行できる組織として、災害対策連絡本部（以下「連絡本部」という。）を設置し、災害応急対策を実施する。

連絡本部設置基準	
1	道内に震度5弱又は5強の地震が発生したとき
2	本道沿岸に「津波警報」が発表されたとき
3	道内に地震・津波による被害が発生したとき、又は発生するおそれがあるとき

(イ) 組織等

① 組織

連絡本部の組織は、次のとおりとする。

【連絡本部組織図】

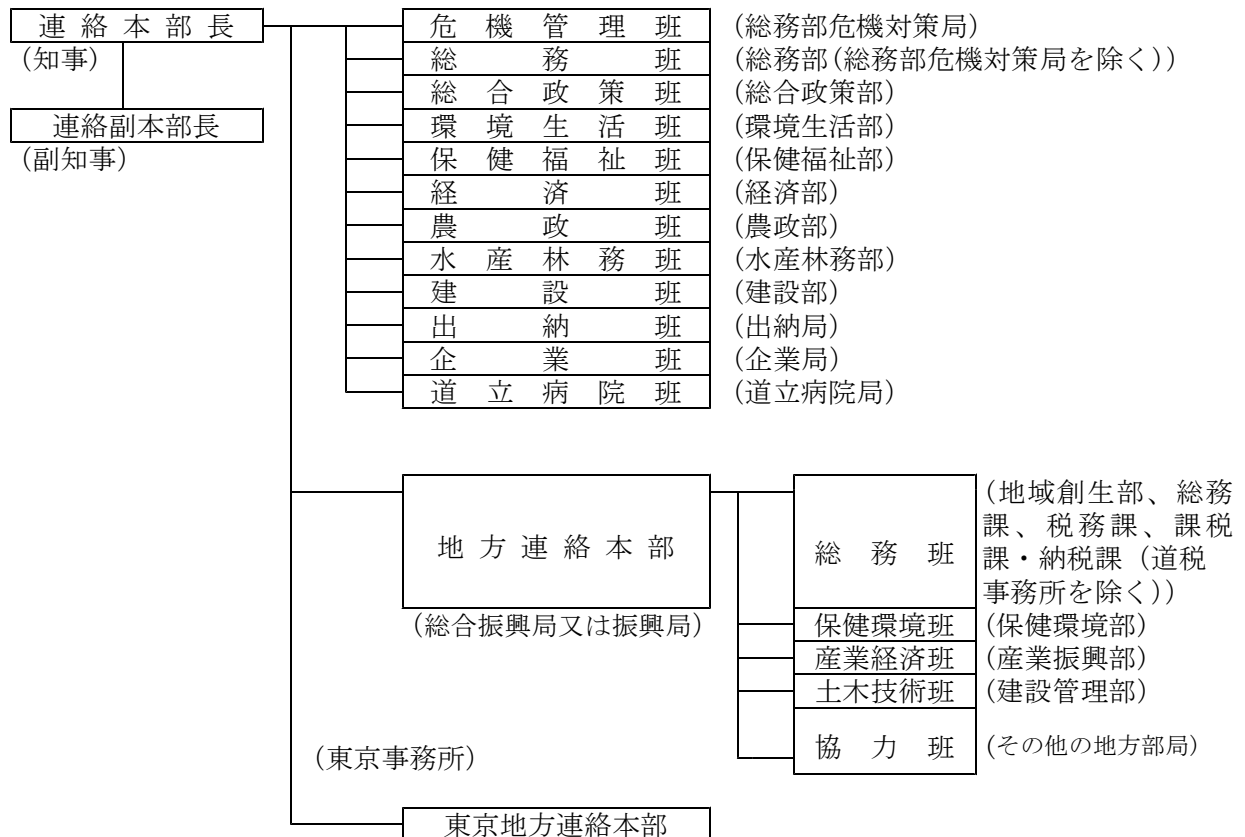

※1 連絡本部の班長は、各部局長とする。

※2 地方連絡本部長は、総合振興局長又は振興局長及び東京事務所長とする。地方連絡本部の班長は、総合振興局又は振興局各部長、総合振興局副局長（建設管理部担当）又は振興局副局長（建設管理部担当）及びその他の出先機関の長とする。

※3 災害の状況により一部の班を設置しない事ができる。

② 所掌等

連絡本部の各班の所掌事務は、災害対策本部の各班の所掌事務に準ずる。庶務は総務部危機対策局危機対策課において処理する。

(ウ) 廃止

知事は、災害の発生するおそれなくなったとき、もしくは災害応急対策がおおむね完了したときは、連絡本部を廃止する。

また、知事は、基本法第23条の規定に基づく災害対策本部を設置したときは、連絡本部を廃止する。

イ 災害対策地方連絡本部

(7) 設置

災害対策連絡本部を設置する場合は、知事は、関係する総合振興局又は振興局及び東京事務所に災害対策地方連絡本部（以下「地方連絡本部」という。）を置くことができる。

また、総合振興局長又は振興局長は、地方連絡本部を設置することができる。

(イ) 組織等

① 組織

地方連絡本部に地方連絡本部長を置き、地方連絡本部長は総合振興局長又は振興局長及

び東京事務所長とする。

地方連絡本部長は、連絡本部長の定めるところにより、災害対策に関する事務を掌理し、所属の職員を指揮監督する。

② 所掌等

地方連絡本部の各班の所掌事務は、災害対策地方本部の各班の所掌事務に準ずる。庶務は総合振興局又は振興局地域創生部危機対策室において処理する。

(ウ) 廃止

知事は、災害の発生するおそれなくなったとき、若しくは災害応急対策がおおむね完了したときは、地方連絡本部を廃止する。

また、知事は、基本法第23条の規定に基づく災害対策本部を設置した場合において、関係する総合振興局又は振興局及び東京事務所に災害対策地方本部を設置したときは、当該総合振興局又は振興局及び東京事務所の地方連絡本部を廃止する。

なお、総合振興局長又は振興局長は、災害の発生するおそれなくなったとき、若しくは災害応急対策がおおむね完了したときは、知事の承認を得た上で、地方連絡本部を廃止することができる。

(3) 災害対策本部

ア 災害対策本部

(イ) 設置

災害対策本部は、基本法第23条の規定により、地震・津波が発生し、又は災害が発生するおそれがある場合において、次の設置基準の一に該当し、知事が必要と認めるときに設置する。

なお、必要に応じて災害対策本部に指揮室を置くことができる。

災 害 対 策 本 部 設 置 基 準	
1	道内に震度6弱以上の地震が発生したとき
2	本道沿岸に大津波警報が発表されたとき
3	道内に地震・津波による大規模な被害が発生したとき、又は発生するおそれがあるとき

(イ) 組織等

① 組織

災害対策本部の組織は、次のとおりとする。

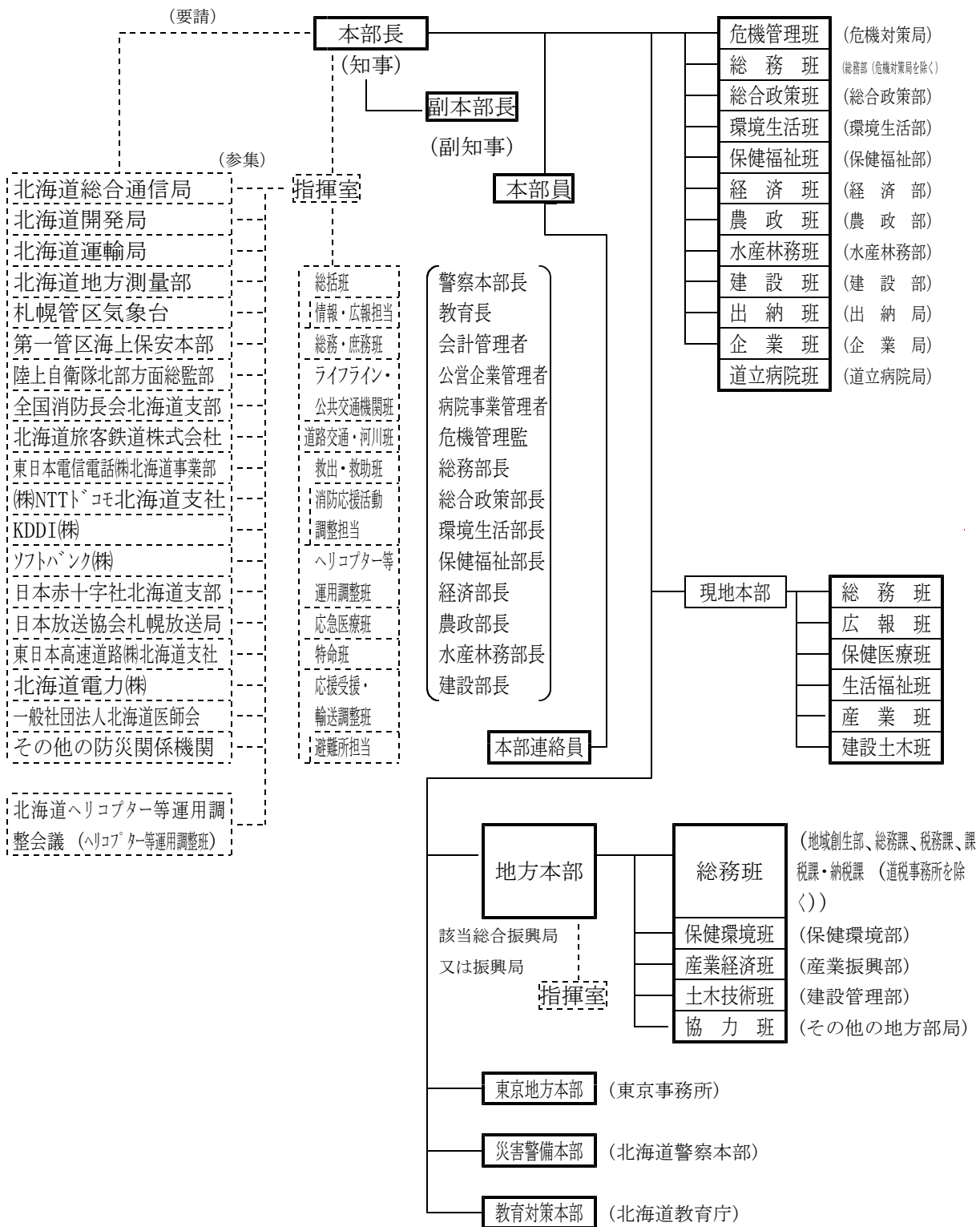

② 運営

災害対策本部の運営は、北海道災害対策本部条例(昭和37年北海道条例54号)及び北海道災害対策本部運営規程に定めるところによる。

③ 所掌

災害対策本部の所掌事務は、北海道災害対策本部運営規程に定めるところによるが、その主なものは次のとおりである。

災害対策本部の主な所掌事務

災 害 対 策 本 部	
危機管理班	<ol style="list-style-type: none"> 1 気象等に関する特別警報・警報・注意報並びに情報等の受理伝達 2 災害の状況、対策措置状況等の収集及び報告 3 北海道防災会議との連絡調整に関すること 4 災害対策本部の設置及び廃止 5 地方本部に対する指示及び連絡 6 救助法の適用 7 市町村長の実施すべき応急措置の代行 8 指定公共機関の長等に対する応急措置の実施要請等 9 自衛隊の災害派遣要請
総務班	<ol style="list-style-type: none"> 1 道有財産（他部課の所管に属するものを除く）の被害調査及び応急対策 2 災害関係予算に関すること 3 私立学校の被害調査及び復旧対策 4 災害時の道税の措置
総合政策班	<ol style="list-style-type: none"> 1 災害広報の実施 2 空港、港湾、交通施設等の被害状況の収集（他部課の所管に属するものを除く） 3 被災市町村に対する財政援助 4 被災時における通信手段の確保に関すること（他部課の所管に属するものを除く）
環境生活班	<ol style="list-style-type: none"> 1 災害時における廃棄物処理計画の指導 2 災害時の給水計画の指導 3 水道施設の復旧指導 4 災害時における生活必需品の需給及び価格動向の監視 5 被災に伴う環境の監視及び公害対策の指導 6 家庭動物等対策の調整
保健福祉班	<ol style="list-style-type: none"> 1 応急救助計画の作成及び実施 2 市町村における応急救助の実施指導 3 日赤救助活動の連絡調整 4 救助法に基づく救助物資の調達及び配分 5 被災地の高齢者、障がい者等の保護 6 被災者の生活保護 7 災害時の医療救護 8 医療資機材の確保及び供給 9 災害時の防疫計画の作成及び実施 10 災害時の保健指導 11 社会福祉協議会を通じたボランティア活動への支援

経 済 班	<ol style="list-style-type: none"> 1 災害時における流通対策の総合調整 2 エネルギー関係の被害調査及び復旧対策 3 災害時における燃料の需給等の調整 4 商工業及び労働に係る災害応急対策の総合調整
農 政 班	<ol style="list-style-type: none"> 1 農業関係の被害調査及び応急対策 2 被災地の農作物及び家畜の技術指導 3 農業災害関係資金の融通 4 農地、農業用施設及び農地海岸保全施設の応急措置等 5 関係団体に対する指導・調整及び応援の要請
水産林務班	<ol style="list-style-type: none"> 1 漁業災害に関する応急措置及び復旧対策 2 漁港、漁港海岸及び漁業用施設の被害調査、応急措置及び復旧対策 3 漁船の応急措置及び復旧対策 4 林業関係災害の被害調査、応急措置及び復旧対策 5 災害応急復旧用木材の需給対策 6 関係団体に対する指導・調整及び応援の要請
建 設 班	<ol style="list-style-type: none"> 1 被災地の道路の交通不能箇所の調査及び交通の確保等 2 河川等の被害調査及び応急措置 3 海岸の事故等の情報収集、被害調査及び応急措置等 4 砂防、急傾斜地等の被害調査及び応急措置 5 公園、下水道の被害調査及び復旧対策 6 都市施設の被害調査及び復旧対策 7 建築物の被害状況調査（応急危険度判定等）
出 納 班	<ol style="list-style-type: none"> 1 災害救助基金等応急救助費の支出
企 業 班	<ol style="list-style-type: none"> 1 施設の情報収集及び被害調査
道立病院班	<ol style="list-style-type: none"> 1 災害時の医療救護 2 医療資機材の確保及び供給

(ウ) 設置場所

- ① 災害対策本部は、原則として本庁に設置する。
- ② 災害対策本部会議は、本庁舎3階、テレビ会議室で開催する。

(エ) 災害対策本部指揮室

① 設置

本部長は、災害の規模その他の状況により、当該災害に係る災害応急対策を推進するため、特別の必要があると認めるときは、関係機関等（基本法第23条第7項に規定する関係機関等）へ職員等の参集を要請し、初動対応の指揮命令を担う災害対策本部指揮室を設置することができる。

② 組織等

a 組織

指揮室に指揮室長を置き、指揮室長は副本部長とする。

指揮室長は、指揮室の各班及び指揮室に属する職員を指揮監督する。

災害対策本部の各班に属する職員は、必要により指揮室の要員を兼ねる。

b 運営

災害対策本部指揮室の運営は、北海道災害対策本部運営規程及び北海道災害対策本部運営要領に定めるところによる。

c 所掌

災害対策本部指揮室の所掌は、北海道災害対策本部運営要領に定めるところによるが、その主なものは次のとおりである。

班	所掌事務
統括班	<ul style="list-style-type: none"> ○災害対策本部及び指揮室の運営に関する事 ○本部員会議の開催、運営に関する事 ○自衛隊との調整に関する事（他班に属することを除く） ○道警との調整に関する事（他班に属することを除く） ○国及び国の現地対策本部との連絡調整に関する事 ○地方本部等との調整、支援及び人員派遣（現地連絡員）に関する事 ○市町村の実施すべき応急措置の代行に関する事（罹災証明を除く） ○災害対策基本法等の運用統括 ○報道専門官による発表に関する事 ○報道対応に関する事 ○災害救助法の適用に関する事
[情報・広報担当]	<ul style="list-style-type: none"> ○各班からの情報集約と時系列の作成及び各班への情報提供 ○公開情報（テレビ、報道等）の収集 ○気象情報等の収集等 ○各地方本部からの情報収集と提供 ○防災関係機関の被害状況の把握及び防災関係機関からの情報収集（航空映像含、防災共通地図を含む） ○消防庁への報告に関する事 ○SNSを用いた情報発信に関する事 ○広報に関する事
総務・庶務班	<ul style="list-style-type: none"> ○道議会に関する事 ○指揮室の庶務に関する事 ○職員の食料・飲料に関する事 ○職員の勤務体制に関する事 ○災害義援金に関する事 ○災害見舞金に関する事 ○罹災証明の支援に関する事
ライフライン・公共交通機関班	<ul style="list-style-type: none"> ○ライフライン（通信網、電力施設、ガス関係、上下水道）の被害状況や復旧目処に関する情報収集及び復旧調整 ○JR、空港、港湾の被害状況や復旧目処に関する情報収集 ○公共交通機関など交通機関の運行状況や復旧目処に関する情報収集 ○高速道路の無料化措置に関する事
道路交通・河川班	<ul style="list-style-type: none"> ○道路の被害状況や応急対応の復旧状況及び通行止め等の道路情報に関する情報収集 ○緊急輸送路に関する事 ○河川等の被害状況や応急対応の状況等に関する情報収集
救出・救助班	<ul style="list-style-type: none"> ○消防、警察、海上保安庁、自衛隊等が実施する救出救助活動の総合調整及び被災者の救出に関する事 ○ヘリコプター等運用調整班との調整
[消防応援活動調整担当]	<ul style="list-style-type: none"> ○消防応援活動調整本部の運営
ヘリコプター等	<ul style="list-style-type: none"> ○ヘリコプター等の運用調整に関する事

運用調整班	
応急医療班	<ul style="list-style-type: none"> ○医療救護に関する状況把握、連絡調整に関すること ○保健医療福祉調整本部、DMAT調整本部との調整に関すること ○DMAT・救護班の派遣、受入に関する連絡調整に関すること ○医薬品等の供給対策に関すること
特命班	<ul style="list-style-type: none"> ○災害対策本部指揮室における特命事項に関すること ○原子力災害対策に関すること
応援受援・輸送調達班	<ul style="list-style-type: none"> ○職員の派遣等に関すること ○市町村間の職員の派遣等に関すること ○物資（食料、水、生活必需品等）の輸送・調達等に係る関係機関との連絡調整に関すること ○市町村における要配慮者対策の把握・支援に関すること ○社会福祉協議会を通じた災害ボランティア活動の状況把握、連絡調整に関すること
[避難所担当]	○避難に係る調整及び避難所運営等、避難に係る諸対策に関すること

③ 設置場所

a 災害対策本部指揮室は、本庁舎地下1階危機管理センターに設置する。

b 要請を受けた関係機関等の職員は、指揮室が設置された危機管理センターに参集するものとし、活動状況等により別館地下1階大会議室を活用する。

④ 通知

本部長は、災害対策本部指揮室を設置、又は廃止したときは、直ちに本部員、地方本部長、関係市町村長及び関係する防災関係機関の長に通知する。

⑤ 廃止

本部長は、災害応急対策がおおむね完了したとき、若しくは災害状況に応じて災害対策本部指揮室を廃止する。

(オ) 廃止

知事は、災害の発生するおそれなくなったとき、若しくは災害応急対策がおおむね完了したときは、災害対策本部を廃止する。

(カ) 通知

知事は、災害対策本部を設置、又は廃止したときは、直ちに本部員、地方本部長に通知するとともに、速やかに次に掲げる者のうち必要と認める者に通知する。

① 市町村長

② 防災会議構成機関の長

③ 内閣総理大臣及び国務大臣（防災担当大臣、消防庁長官等）

④ 隣接県知事

イ 災害対策地方本部

(7) 設置

災害対策本部を設置する場合は、知事は、関係する総合振興局又は振興局及び東京事務所に災害対策地方本部（以下「地方本部」という。）を置くことができる。

(イ) 組織等

① 組織

地方本部に地方本部長を置き、地方本部長は総合振興局長又は振興局長及び東京事務所長とする。

地方本部長は、本部長の定めるところにより、災害対策に関する事務を掌理し、所属の職員を指揮監督する。

② 運営

地方本部の運営は、北海道災害対策本部条例（昭和37年北海道条例第54号）及び北海道災害対策本部運営規程に定めるところによる。

③ 所掌

地方本部の所掌事務は、北海道災害対策本部運営規程に定めるところによるが、その主なものは次のとおりである。

地 方 本 部	
総務班	1 気象等に関する特別警報・警報・注意報並びに情報等の受理伝達及び対策通報 2 被害状況等の収集及び報告 3 市町村長に対する応急措置の実施又は応援の指示権の行使 4 指定公共機関の出先の長等に対する応急措置の実施要請等 5 防災通信の運用 6 自衛隊の災害派遣要請 7 総合振興局又は振興局協議会に関すること
保健環境班	1 災害時の応急医療の調整 2 被災地の給水計画及び水道施設復旧の指導 3 被災地の防疫の実施指導 4 被災地の環境衛生保持及び食品衛生保持 5 被災地の保健衛生指導 6 被災地の医療品等の需給 7 救助実施の指導 8 社会福祉協議会を通じたボランティア活動への支援 9 被災地の廃棄物処理の調整・支援 10 被災に伴う環境の監視及び公害対策の指導 11 家庭動物等対策の調整
産業経済班	1 災害時の応急食料の供給 2 災害時の生活必需品、燃料その他物資の供給に関すること 3 災害応急対策資機材等の需給 4 被災各種産業の被害調査、応急措置及び復旧対策
土木技術班	1 災害時の関係公共土木施設被害調査及び災害応急対策の実施 2 被災地の交通情報の収集及び所管する交通路の確保 3 被災建物に係る調査（応急危険度判定等）
協力班	1 災害予防及び応急対策実施のための応援等

(ウ) 設置場所

地方本部は、関係する総合振興局又は振興局及び東京事務所に設置する。

なお、必要に応じて、地方本部に災害対策指揮室を設置することができる。この場合においては、次のとおりとする。

① 災害対策地方本部指揮室の設置

地方本部長は、災害の規模その他の状況により、当該災害に係る災害応急対策を推進するため、特別の必要があると認めるときは、関係機関等（基本法第23条第7項に規定する関係機関等）へ職員等の参集を要請し、初動対応の指揮命令を担う災害対策地方本部指揮室を設置することができる。

② 災害対策地方本部指揮室の組織等

a 組織

地方本部指揮室に指揮室長を置き、指揮室長は副地方本部長とする。

指揮室長は、地方本部指揮室の各班及び地方本部指揮室に属する職員を指揮監督する。

災害対策地方本部の各班に属する職員は、必要により指揮室の要員を兼ねる。

b 運営

災害対策地方本部指揮室の運営は、北海道災害対策本部運営規程及び北海道災害対策本部運営要領に定めるところによる。

c 所掌

地方本部指揮室には、災害対策本部の指揮室に準じた班を置く。なお、班の職員及び所掌事務は、別に当該地方本部の地方本部長が定める。

③ 設置場所

災害対策地方本部指揮室は、当該振興局が定める場所に設置する。

④ 通知

地方本部長は、災害対策地方本部指揮室を設置、又は廃止したときは、直ちに地方本部長、関係市町村長及び関係する防災関係機関の長に通知する。

⑤ 廃止

地方本部長は、災害応急対策がおおむね完了したとき、若しくは災害状況に応じて災害対策地方本部指揮室を廃止する。

(エ) 廃止

知事は、災害の発生するおそれなくなったとき、若しくは災害応急対策がおおむね完了したときは、地方本部を廃止する。

(オ) 通知

知事は、地方本部を設置したときは、速やかに次に掲げる者のうち必要と認めるものに通知する。

なお、廃止した場合は、設置の場合に準ずるものとする。

① 市町村長

② 防災会議構成機関の長

ウ 現地災害対策本部等

(7) 設置

本部長は、迅速・的確な災害応急対策を実施するため必要と認めるときは、被災現地に現地災害対策本部（以下「現地本部」という。）を設置することができる。

(イ) 組織等

① 現地本部は、北海道災害対策本部条例に基づき、災害対策本部及び地方本部員の職員のうちから、本部長が指名する者をもって組織する。

② 被災地を所管する災害対策地方本部長が現地本部副本部長に指名された場合、地方本部各班は災害対策に必要な連絡調整員を現地本部関連班に派遣し、一体的な対策を実施するものとする。

③ 住民避難や学校施設被害が想定される場合、教育対策本部は、連絡調整員を現地本部生活福祉班に派遣するものとする。

④ 所掌

班	所 掌 事 務
総 務 班	<ul style="list-style-type: none"> 被災情報、措置状況等の収集、記録及び各災害対策本部への伝達 現地本部員会議、関係災害対策本部調整会議等の実施 防災無線、ネットワーク等通信の確保
広 報 班	<ul style="list-style-type: none"> 住民への情報提供 各種報道対応
保健医療班	<ul style="list-style-type: none"> 傷病者搬送（トリアージ）の調整 医療救護活動の支援及び地元病院等関係機関との調整 防疫対策の指導
生活福祉班	<ul style="list-style-type: none"> 救助物資、災害救助法に関する調整 避難所、仮設住宅、ペット等の調整、支援 社会福祉協議会を通じたボランティア等との調整・支援
産業班	<ul style="list-style-type: none"> 農林水産業、商工業に関する被災状況等の把握 農林水産業、商工業に係る応急対策の調整、指導、実施
建設土木班	<ul style="list-style-type: none"> 所管の公共土木施設等に関する被害状況等の把握 所管の公共土木施設等に係る応急対策の調整、実施 被災地の交通情報の把握及び所管交通路の確保

(ウ) 通知

本部長は、現地本部を設置、又は廃止したときは、直ちに本部員、地方本部長、関係市
村長及び関係する防災関係機関の長に通知する。

(エ) 廃止

本部長は、被災現地における災害応急対策がおおむね完了したときは、現地本部を廃止
する。

(オ) 現地災害対策連絡本部の設置

連絡本部長は、アからエの規定に準じて、現地災害対策連絡本部を設置することができる。

[参考] 北海道災害対策本部条例

北海道災害対策本部運営規程

北海道災害対策本部運営要領

2 市町村の災害対策組織

市町村長は、地震・津波災害が発生し、又は発生するおそれがある場合、災害の状況に応じて、
基本法第23条の2の規定に基づき災害対策本部を設置し、その地域に係る災害応急対策を実施
する。

市町村は、災害情報を一元的に把握し、共有することができる体制の整備を図り、適切な対応が
とれるよう努めるとともに、災害対策本部の機能の充実・強化に努めるものとする。

3 防災関係機関の災害対策組織

指定地方行政機関、指定公共機関及び指定地方公共機関の長は、地震・津波災害が発生し、又
は発生するおそれがある場合、災害の状況に応じて災害対策組織を設置し、その所管に係る災害
応急対策を実施する。

4 災害対策現地合同本部

(1) 設置

災害対策現地合同本部は、大規模な災害が発生した際に、防災機関が相互に協議し、現地に
おいて災害対策を連携して行うことが必要なときに設置する。

また、災害の状況等により必要な場合は、災害発生地域の防災関係機関による地方災害対策現
地合同本部を設置することができる。

災害対策現地合同本部等設置に関する情報伝達系統は、次のとおりである。

災害対策現地合同本部等設置に関する情報伝達系統

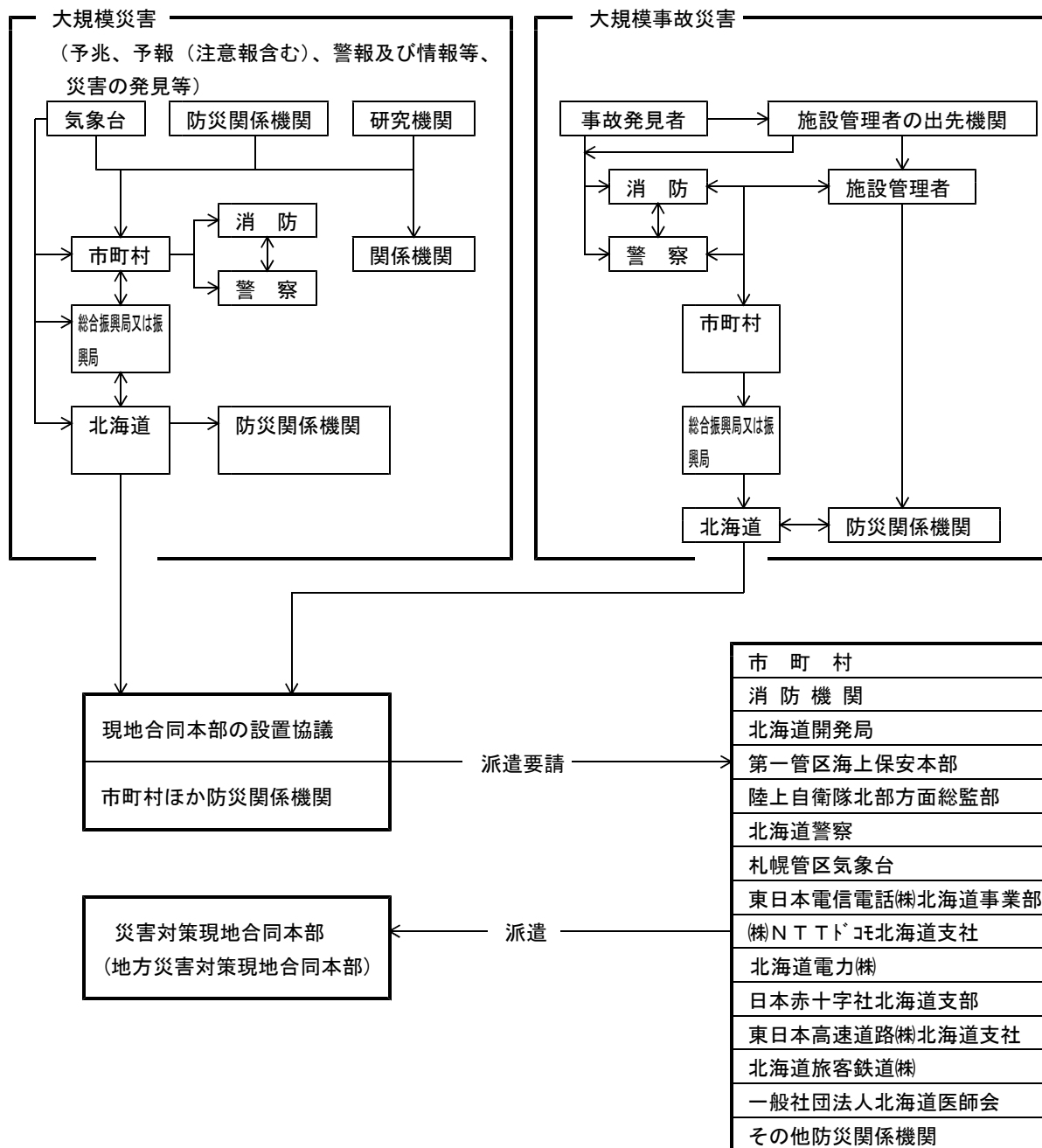

(2) 組織等

災害対策現地合同本部の組織は、次のとおりとする。

【災害対策現地合同本部組織図】

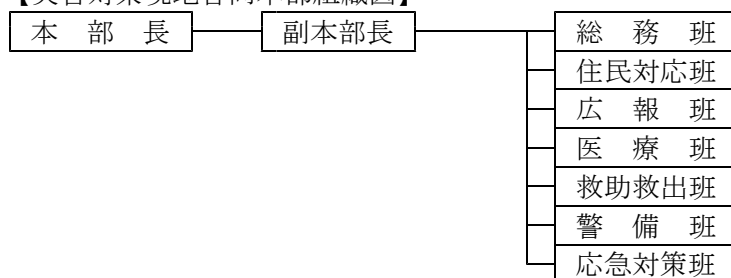

現地合同本部等の業務分担(基準)

班	担 当	内 容	主な担当機関
総 務 班	総 務 担 当	現地合同対策本部の庶務	北海道、市町村、通信関係機関、施設管理者
	調 整 担 当	関係機関の調整（応援・協力の要請）	北海道、市町村、気象台
住民対応班		被災者家族への対応等	北海道、市町村、施設管理者
広 報 班		報道対応、住民への情報提供	北海道、市町村、防災関係機関、施設管理者
医 療 班	応急措置対応	被災者のトリアージ・応急処置等	北海道、消防、医師会、日赤
	健康管理対応	被災者家族等の健康管理・対応等	北海道、市町村、医師会、日赤
救助救出班		救助救出方法の検討、調整、実施	警察、消防、施設管理者、市町村 （自衛隊、海保～派遣があった場合）
警 備 班		被災現場の交通規制、立入制限等	警察、海保、施設管理者、市町村
応急対策班		災害応急措置等	北海道、市町村、防災関係機関、施設管理者 （自衛隊～災害派遣があった場合）

※ 施設管理者は、事故災害の場合のみ

(3) 運営等

災害対策現地合同本部設置要綱に定めるところによる。

(4) 廃止

災害対策現地合同本部等は、災害応急対策がおおむね完了したときに、防災関係機関が相互に協議し廃止する。

5 消防応援活動調整本部

(1) 設置

緊急消防援助隊の出動が決定された場合、被災地での緊急消防援助隊の迅速かつ的確な活動に資するため、消防組織法第44条の2及び「北海道消防応援活動調整本部設置規程」に基づき、知事が消防応援活動調整本部を設置し、連絡調整等を行うものとする。

ア 調整本部は、被災地が複数の市町村である場合、又は、被災地が一つの市町村であっても被害の状況等から必要があると認める場合には、設置するものとする。

イ 調整本部は、北海道庁本庁舎内に設置する。ただし、必要に応じ被災地において連絡調整に適する場所に設置することができるものとする。

(2) 運営等

北海道消防応援活動調整本部設置規程に定めるところによる。

(3) 廃止

調整本部は、北海道知事の応援要請の解除決定に伴い、北海道内における緊急消防援助隊の活動が全て終了した時点において、廃止するものとする。

6 民間団体との協力

道及び市町村は、地震・津波災害が発生し、又は発生するおそれがある場合、災害の状況に応じて民間団体と連携協力しながら、迅速・的確に災害応急対策を実施する。

7 知事の職務の代理

緊急幹部会議の招集や災害対策（連絡）本部の設置をはじめ、災害応急対策に係る知事の職務に関して、知事に事故あるときは、副知事はその職務を代理する。

【災害（事故）時等の道の対応】

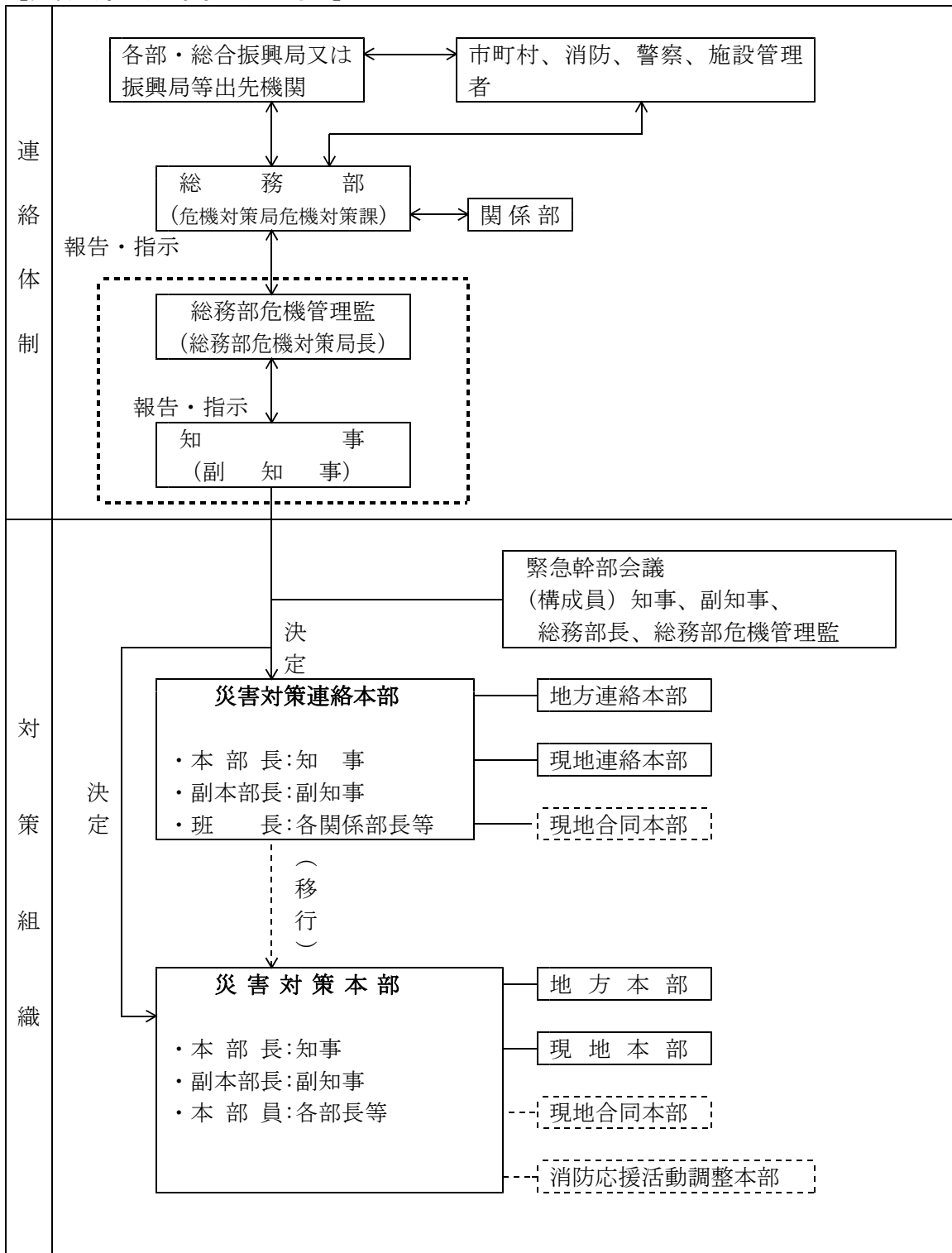

第2 道職員の動員配備

1 配備計画

各部局長、総合振興局又は振興局長等は、災害の種類・規模に応じて適切な職員配置を行うため、連絡体制、配備する人員などをあらかじめ配備計画として定めるものとする。

2 配備基準等

配備基準及び配備人員は、次のとおりとする。

区分	体制	配備基準	配備人員
連絡本部の設置前	第1非常配備	1 道内に震度4の地震が発生したとき 2 本道沿岸に「津波注意報」が発表されたとき。	配備計画の第1非常配備人員とし、災害の状況等により必要と認める人員
連絡本部の設置後	第2非常配備	1 道内に震度5弱又は5強の地震が発生したとき。 2 本道沿岸に「津波警報」が発表されたとき。 3 道内に局地的な地震・津波災害が発生し、災害応急対策が必要と認められるとき。 4 連絡本部長が指示したとき。	配備計画の第2非常配備人員とし、災害の状況等により必要と認める人員
災害対策本部の設置後	第3非常配備	1 道内に震度6弱以上の地震が発生したとき。 2 本道沿岸に、「大津波警報（特別警報）」が発表されたとき。 3 道内に大規模な地震・津波災害が発生し、広域的な災害応急対策が必要と認められるとき。 4 本部長が指示したとき。	配備計画の第3非常配備人員とし、災害の状況等により必要と認める人員

(備考) 災害の規模及び特性に応じ上記基準によりがたいと認められる場合においては、臨機応変な配備体制を整えるものとする。

3 職員の配備体制

(1) 連絡本部設置前

ア 第1非常配備要員は、配備基準に該当する地震等が発生したときは、直ちに配備体制につく。

イ 第1非常配備に関わる指揮監督は、各部局長が行う。

なお、総括は総務部危機管理監が行う。

(2) 連絡本部設置後

ア 連絡本部長は、連絡本部の設置を決定したときは、直ちに第2非常配備体制をとるよう各班長及び地方連絡本部長に通知する。

イ 各班長及び地方連絡本部長は、連絡本部の設置が決定されたときは、配備計画に基づき第2非常配備体制をとる。

(3) 災害対策本部設置後

ア 災害対策本部長は、災害対策本部の設置を決定したときは、直ちに第3非常配備体制をとるよう各班長及び地方本部長に通知する。

イ 各班長及び地方本部長は、災害対策本部の設置が決定されたときは、配備計画に基づき第3非常配備体制をとる。

4 緊急参集等

職員は、勤務時間外、休日等において、災害が発生し、又は災害が発生するおそれがあることを覚知したときは、配備計画に基づき自身の安全の確保に十分に配慮しつつ、直ちに所属、又はあらかじめ指定された場所に参集し配備につく。

5 休日・夜間の連絡体制の確保

地震・津波災害時には、初動時の対応が最も重要であることから、道、市町村及び防災関係機関は、休日、夜間においても迅速に初動体制がとれるよう連絡体制を整備する。

また、通信の途絶等により職員との連絡が取れない場合を想定した自主参集などについても、連絡体制の中に定めておくものとする。

第2節 地震、津波情報の伝達計画

地震、津波情報を迅速かつ的確に伝達するための計画は、次のとおりである。

第1 緊急地震速報

1 緊急地震速報の発表等

気象庁は、最大震度5弱以上の揺れが予想された場合または長周期地震動階級3以上の揺れが予想された場合に、震度4以上または長周期地震動階級3以上が予想された地域に対し、緊急地震速報（警報）を発表する。

なお、震度が6弱以上または長周期地震動階級4の揺れを予想した緊急地震速報（警報）は、地震動特別警報に位置づけられる。

注）緊急地震速報（警報）は、地震発生直後に震源に近い観測点で観測された地震波を解析することにより、地震による強い揺れが来る前に、これから強い揺れが来ることを知らせる警報である。解析や伝達に一定の時間（数秒程度）がかかるため、内陸の浅い場所で地震が発生した場合などにおいて、震源に近い場所への緊急地震速報の提供が強い揺れの到達に原理的に間に合わない。

2 緊急地震速報の伝達

緊急地震速報は、地震による被害の軽減に資するため気象庁が発表し、日本放送協会（NHK）に伝達されるとともに、関係省庁、地方公共団体に提供される。

また、放送事業者、通信事業者等の協力を得て、テレビ、ラジオ（コミュニティFM放送を含む。）、携帯電話（緊急速報メール機能を含む。）、ワンセグ等を用いて広く伝達されている。

気象庁が発表した緊急地震速報、地震情報、津波警報等は、消防庁の全国瞬時警報システム（J-ALERT）により、地方公共団体等に伝達される。

地方公共団体、放送事業者等は、伝達を受けた緊急地震速報を市町村防災行政無線（戸別受信機を含む。）等を始めとした効果的かつ確実な伝達手段を複合的に活用し、対象地域の住民への迅速かつ的確な伝達に努めるものとする。

第2 津波警報等の種類及び内容

1 津波警報等の種類

(1) 大津波警報及び津波警報

該当する津波予報区において、津波による重大な災害のおそれ著しく大きい場合に大津波警報を、津波による重大な災害のおそれがある場合に津波警報を発表する。

なお、大津波警報については、津波特別警報に位置づけられる。

(2) 津波注意報

該当する津波予報区において、津波による災害のおそれがあると予想されるとき発表する。

(3) 津波予報

津波による災害のおそれがないと予想されるとき発表する。

2 発表基準・解説・発表される津波の高さ等

気象庁は、地震が発生した時は地震の規模や位置を速やかに推定し、これらをもとに沿岸で予想される津波の高さを求め、地震が発生してから約3分を目標に大津波警報、津波警報又は津波注意報（以下これらを「津波警報等」という）を津波予報区単位で発表する。

津波警報等とともに発表する予想される津波の高さは、通常は5段階の数値で発表する。ただし、地震の規模がマグニチュード8を超えるような巨大地震に対しては、精度のよい地震の規模をすぐに求めることができないため、津波警報等発表の時点では、その海域における最大の津波想定等をもとに津波警報等を発表する。その場合、最初に発表する大津波警報や津波警報では、予想される津波の高さを「巨大」や「高い」という言葉を用いて発表し、非常事態であることを伝える。予想される津波の高さを「巨大」などの言葉で発表した場合には、その後、地震の規模が精度よく求められた時点で津波警報等を更新し、津波情報では予想される津波の高さも数値で発表する。

(1) 津波警報等の種類と発表される津波の高さ等

津波警報等の種類	発表基準	発表される津波の高さ		想定される被害ととるべき行動
		数値での発表 (津波の高さの予想の区分)	巨大地震の場合の発表	
大津波警報 (特別警報)	予想される津波の高さが高いところで3mを超える場合	10m超 (10m<予想高さ)	巨大	(巨大) 木造家屋が全壊・流失し、人は津波による流れに巻き込まれる。沿岸部や川沿いにいる人は、ただちに高台や避難ビルなど安全な場所へ避難する。警報が解除されるまで安全な場所から離れない。
		10m (5m<予想高さ≤10m)		
		5m (3m<予想高さ≤5m)		
津波警報	予想される津波の高さが高いところで1mを超え、3m以下の場合	3m (1m<予想高さ≤3m)	高い	(高い) 標高の低いところでは津波が襲い、浸水被害が発生する。人は津波による流れに巻き込まれる。沿岸部や川沿いにいる人は、ただちに高台や避難ビルなど安全な場所へ避難する。警報が解除されるまで安全な場所から離れない。
津波注意報	予想される津波の高さが高いところで0.2m以上、1m以下の場合であって、津波による災害のおそれがある場合	1m (0.2m≤予想高さ≤1m)	(表記しない)	海の中では人は速い流れに巻き込まれ、また、養殖いかだが流失し小型船舶が転覆する。海の中にいる人はただちに海から上がって、海岸から離れる。海水浴や磯釣りは危険なので行わない。注意報が解除されるまで海に入ったり海岸に近付いたりしない。

(2) 津波予報の発表基準

地震発生後、津波による災害が起こるおそれがない場合には、以下の内容を津波予報で発表する。

津波予報の発表基準と発表内容

	発表基準	発表内容
津波予報	津波が予想されないとき (地震情報に含めて発表)	津波の心配なしの旨を発表
	0.2m未満の海面変動が予想されたとき(津波に関するその他の情報に含めて発表)	高いところでも0.2m未満の海面変動のため被害の心配はなく、特段の防災対応の必要がない旨を発表
	津波警報等の解除後も海面変動が継続するとき (津波に関するその他の情報に含めて発表)	津波に伴う海面変動が観測されており、今後も継続する可能性が高いため、海に入っの作業や釣り、海水浴などに際しては十分な留意が必要である旨を発表

3 地震・津波に関する情報の種類と内容

(1) 地震に関する情報

地震情報の種類	発表基準	内容
震度速報	・震度3以上	地震発生約1分半後に、震度3以上を観測した地域名（全国を約190地域に区分）と地震の揺れの検知時刻を速報
震源に関する情報	・震度3以上 （津波警報等を発表した場合は発表しない）	「津波の心配がない」または、「若干の海面変動があるかもしれないが被害の心配はない」旨を付加して、地震の発生場所（震源）やその規模（マグニチュード）を発表
震源・震度情報	・震度1以上 ・津波警報、注意報発表または若干の海面変動が予想された時 ・緊急地震速報（警報）発表時	地震の発生場所（震源）やその規模（マグニチュード）、震度1以上を観測した地点と観測した地震を発表。それに加えて、震度3以上を観測した地域名と市町村毎の観測した震度を発表 震度5弱以上と考えられる地域で、震度を入手していない地点がある場合は、その市町村・地点名を発表
その他の情報	・顕著な地震の震源要素を更新した場合や地震が多発した場合など	顕著な地震の震源要素更新のお知らせや地震が多発した場合の震度1以上を観測した地震回数情報等を発表
推計震度分布図	・震度5弱以上	観測した各地の震度データをもとに、250m四方ごとに推計した震度（震度4以上）を図情報として発表
遠地地震に関する情報	国外で発生した地震について以下のいずれかを満たした場合等* ・マグニチュード7.0以上 ・都市部など著しい被害が発生する可能性がある地域で規模の大きな地震を観測した場合 ※国外で発生した大規模噴火を覚知した場合にも発表することがある	地震の発生時刻、発生場所（震源）やその規模（マグニチュード）を概ね30分以内に発表* 日本や国外への津波の影響についても記述して発表 ※国外で発生した大規模噴火を覚知した場合は1時間半～2時間程度で発表
長周期地震動に関する観測情報	・震度1以上を観測した地震のうち長周期地震動階級1以上を観測した場合	地域毎の震度の最大値・長周期地震動階級の最大値のほか、個別の観測点毎に、長周期地震動階級や長周期地震道の周期別階級等を発表（地震発生から10分後程度で1回発表）

(2) 地震活動に関する解説資料等

地震情報以外に、地震活動の状況等をお知らせするために気象庁本庁及び管区・地方气象台等が関係地方公共団体、報道機関等に提供している資料

解説資料等の種類	発表基準	内容
地震解説資料 (速報版)	以下のいずれかを満たした場合に、一つの現象に対して一度だけ発表 ・北海道沿岸で大津波警報、津波警報、津波注意報発表時 ・北海道で震度4以上を観測（ただし、地震が頻発している場合、その都度の発表はしない。）	地震発生後30分程度を目途に、地方公共団体が初動期の判断のため、状況把握等に活用できるように、地震の概要、北海道の情報等、及び津波や地震の凶情報を取りまとめた資料。
地震解説資料 (詳細版)	以下のいずれかを満たした場合に発表するほか、状況に応じて必要となる続報を適宜発表 ・北海道沿岸で大津波警報、津波警報、津波注意報発表時 ・北海道で震度5弱以上を観測 ・社会的に関心の高い地震が発生	地震発生後1～2時間を目途に第1号を発表し、地震や津波の特徴を解説するため、地震解説資料(速報版)の内容に加えて、防災上の留意事項やその後の地震活動の見通し、津波や長周期地震動の観測状況、緊急地震速報の発表状況、周辺の地域の過去の地震活動など、より詳しい状況等を取りまとめた資料。
地震活動図	・定期（毎月初旬）	地震・津波に係る災害予想図の作成、その他防災に係る活動を支援するために、毎月の北海道及び各地方の地震活動の状況を取りまとめた地震活動の傾向等を示す資料。
週間地震概況	・定期（毎週金曜）	防災に係る活動を支援するために、週ごとの全国の震度などを取りまとめた資料。

(3) 津波に関する情報

気象庁は、津波警報等を発表した場合には、各津波予報区の津波の到達予想時刻や予想される津波の高さ、各観測点の満潮時刻や津波の到達予想時刻等を津波情報で発表する。

	情報の種類	発表内容
津波情報	津波到達予想時刻・予想される津波の高さに関する情報	各津波予報区の津波の到達予想時刻や予想される津波の高さを5段階の数値（メートル単位）または又は「巨大」や「高い」という言葉で発表 [発表される津波の高さの値は、第2の2の（津波警報等の種類と発表される津波の高さ等）参照]
	各地の満潮時刻・津波到達予想時刻に関する情報	主な地点の満潮時刻や津波の到達予想時刻を発表
	津波観測に関する情報	沿岸で観測した津波の時刻や高さを発表（※1）
	沖合の津波観測に関する情報	沖合で観測した津波の時刻や高さ、及び沖合の観測値から推定される沿岸での津波の到達時刻や高さを津波

	予報区単位で発表（※2）
津波に関するその他の情報	津波に関するその他必要な事項を発表

（※1）津波観測に関する情報の発表内容について

- ・ 沿岸で観測された津波の第1波の到達時刻と押し引き、及びその時点までに観測された最大波の観測時刻と高さを発表する。
- ・ 最大波の観測値については、大津波警報又は津波警報を発表中の津波予報区において、観測された津波の高さが低い間は、数値ではなく「観測中」の言葉で発表して、津波が到達中であることを伝える。

沿岸で観測された津波の最大波の発表内容

警報・注意報の発表状況	観測された津波の高さ	発表内容
大津波警報を発表中	1mを超える	数値で発表
	1m以下	「観測中」と発表
津波警報を発表中	0.2m以上	数値で発表
	0.2m未満	「観測中」と発表
津波注意報を発表中	(すべての場合)	数値で発表（津波の高さがごく小さい場合は「微弱」と表現）

（※2）沖合の津波観測に関する情報の発表内容について

- ・ 沖合で観測された津波の第1波の観測時刻と押し引き、その時点までに観測された最大波の観測時刻と高さを観測点ごとに発表する。また、これら沖合の観測値から推定される沿岸での推定値（第1波の推定到達時刻、最大波の推定到達時刻と推定高さ）を津波予報区単位で発表する。
- ・ 最大波の観測値及び推定値については、沿岸での観測と同じように避難行動への影響を考慮し、一定の基準を満たすまでは数値を発表しない。大津波警報又は津波警報が発表中の津波予報区において、沿岸で推定される津波の高さが低い間は、数値ではなく「観測中」（沖合での観測値）及び「推定中」（沿岸での推定値）の言葉で発表して、津波が到達中であることを伝える。

沿岸からの距離が100kmを超えるような沖合の観測点では、津波予報区との対応付けが難しいため、沿岸での推定値は発表しない。また、最大波の観測値については数値ではなく「観測中」の言葉で発表して、津波が到達中であることを伝える。

沖合で観測された津波の最大波（観測値及び沿岸での推定値）の発表内容

津波警報等の発表状況	沿岸で推定される津波の高さ	発表内容
大津波警報を発表中	3mを超える	沖合での観測値、沿岸での推定値とも数値で発表
	3m以下	沖合での観測値を「観測中」、沿岸での推定値は「推定中」と発表
津波警報を発表中	1mを超える	沖合での観測値、沿岸での推定値とも数値で発表
	1m以下	沖合での観測値を「観測中」、沿岸での推定値は「推定中」と発表
津波注意報を発表中	(すべての場合)	沖合での観測値、沿岸での推定値とも数値で発表

※ 津波情報の留意事項等

① 津波到達予想時刻・予想される津波の高さに関する情報

- ・ 津波到達予想時刻は、津波予報区のなかで最も早く津波が到達する時刻である。同じ津波予報区のなかでも場所によっては、この時刻よりも数十分、場合によっては1時間以上遅れて津波が襲ってくることもある。

- ・ 津波の高さは、一般的に地形の影響等のため場所によって大きく異なることから、局所的に予想される津波の高さより高くなる場合がある。
- ② 各地の満潮時刻・津波到達予想時刻に関する情報
 - ・ 津波と満潮が重なると、潮位の高い状態に津波が重なり、被害がより大きくなる場合がある。
- ③ 津波観測に関する情報
 - ・ 津波による潮位変化（第1波の到達）が観測されてから最大波が観測されるまでに数時間以上かかることがある。
 - ・ 場所によっては、検潮所で観測した津波の高さよりも更に大きな津波が到達しているおそれがある。
- ④ 沖合の津波観測に関する情報
 - ・ 津波の高さは、沖合での観測値に比べ、沿岸ではさらに高くなる。
 - ・ 津波は非常に早く伝わり、「沖合の津波観測に関する情報」が発表されてから沿岸に津波が到達するまで5分とかからない場合もある。また、地震の発生場所によっては、情報の発表が津波の到達に間に合わない場合もある。

第3 地震、津波に関する情報に用いる地域名称、震央地名及び津波予報区

1 緊急地震速報において予想される震度の発表に用いる地域



第4 津波警報等の伝達

津波警報等の伝達系統図は、次のとおりである。

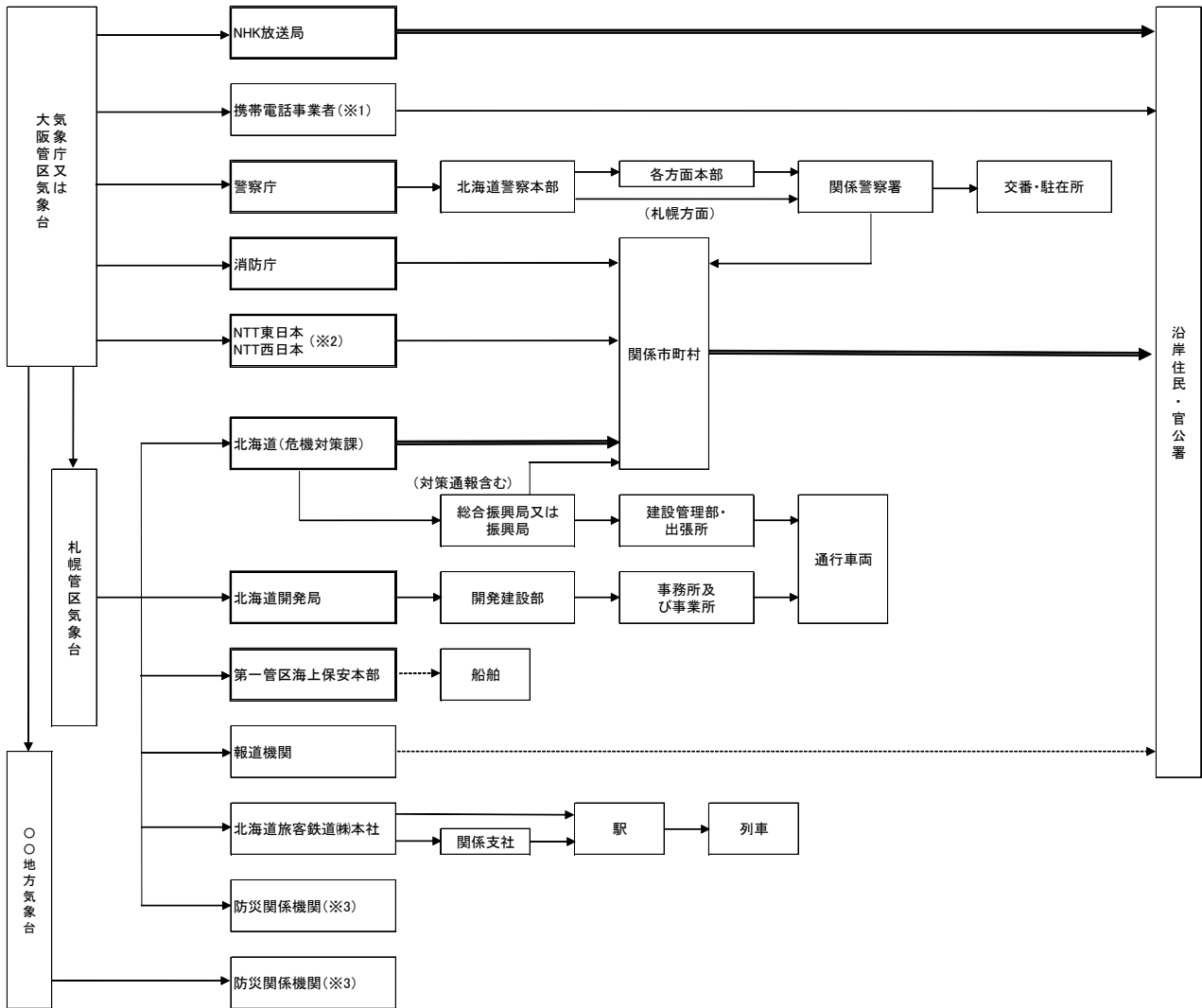

 (二重線で囲まれている機関は、気象業務法の規定に基づく大津波警報・警報の通知先
→ (二重線)は、特別警報が発表された際の気象業務法の規定に基づく通知もしくは周知の措置が義務付けられている伝達経路
 -----> は、放送・無線
 (※1)緊急速報メールは、大津波警報・津波警報が発表されたときに、携帯電話事業者を通じて関係するエリアに配信される。
 (※2)NTT東日本・西日本には、大津波警報及び津波警報のみ伝達
 (※3)北海道運輸局、陸上自衛隊北部方面總監部(情報部資料課)等

第5 異常現象を発見した場合の通報

異常現象を発見した者は、直ちに市町村長又は警察官若しくは海上保安官に通報する。また、通報を受けた市町村長は速やかに道及び気象官署等関係機関に通報する。

1 異常気象

- (1) 地震に関する事項 頻発地震、異常音響及び地変
- (2) 水象に関する事項 異常潮位又は異常波浪

2 通報系統図

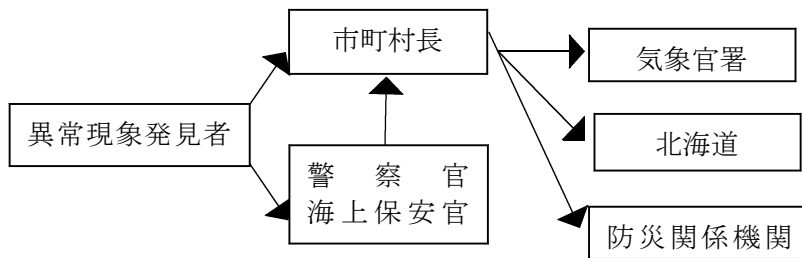

気象庁震度階級関連解説表

使用にあたっての留意事項

- (1) 気象庁が発表している震度は、原則として地表や低層建物の一階に設置した震度計による観測値です。この資料は、ある震度が観測された場合、その周辺で実際にどのような現象や被害が発生するかを示すもので、それぞれの震度に記述される現象から震度が決定されるものではありません。
- (2) 地震動は、地盤や地形に大きく影響されます。震度は震度計が置かれている地点での観測値であり、同じ市町村であっても場所によって震度が異なることがあります。また、中高層建物の上層階では一般に地表より揺れが強くなるなど、同じ建物の中でも、階や場所によって揺れの強さが異なります。
- (3) 震度が同じであっても、地震動の振幅（揺れの大きさ）、周期（揺れが繰り返す時の1回あたりの時間の長さ）及び継続時間などの違いや、対象となる建物や構造物の状態、地盤の状況により被害は異なります。
- (4) この資料では、ある震度が観測された際に発生する被害の中で、比較的多く見られるものを記述しており、これより大きな被害が発生したり、逆に小さな被害にとどまる場合もあります。また、それぞれの震度階級で示されている全ての現象が発生するわけではありません。
- (5) この資料は、主に近年発生した被害地震の事例から作成したものです。今後、5年程度で定期的に内容を点検し、新たな事例が得られたり、建物・構造物の耐震性の向上等によって実状と合わなくなった場合には変更します。
- (6) この資料では、被害などの量を概数で表せない場合に、一応の目安として、次の副詞・形容詞を用いています。

用語	意味
まれに	極めて少ない。めったにない。
わずか	数量・程度が非常に少ない。ほんの少し。
大半	半分以上。ほとんどよりは少ない。
ほとんど	全部ではないが、全部に近い。
が（も）ある、 が（も）いる	当該震度階級に特徴的に現れ始めることを表し、量的には多くはないがその数量・程度の概数を表現できかねる場合に使用。
多くなる	量的に表現できかねるが、下位の階級より多くなることを表す。
さらに	上記の「多くなる」と同じ意味。下位の階級で上記の「多くなる」が使われている場合に使用。

※ 気象庁では、アンケート調査などにより得られた震度を公表することがありますが、これらは「震度〇相当」と表現して、震度計の観測から得られる震度と区別しています。

●人の体感・行動、屋内の状況、屋外の状況

震度階級	人の体感・行動	屋内の状況	屋外の状況
0	人は揺れを感じないが、地震計には記録される。	—	—
1	屋内で静かにしている人の中には、揺れをわずかに感じる人がいる。	—	—
2	屋内で静かにしている人の大半が、揺れを感じる。眠っている人の中には、目を覚ます人もいる。	電灯などのつり下げ物が、わずかに揺れる。	—
3	屋内にいる人のほとんどが、揺れを感じる。歩いている人の中には揺れを感じる人もいる。眠っている人の大半が目覚ます。	棚にある食器類が音を立てることがある。	電線が少し揺れる。
4	ほとんどの人が驚く。歩いている人のほとんどが、揺れを感じる。眠っている人のほとんどが、目を覚ます。	電灯などのつり下げ物は大きく揺れ、棚にある食器類は音を立てる。座りの悪い置物が、倒れることがある。	電線が大きく揺れる。自動車を運転していて、揺れに気付く人がいる。
5弱	大半の人が、恐怖を覚え、物につかまりたいと感じる。	電灯などのつり下げ物は激しく揺れ、棚にある食器類、書棚の本が落ちることがある。座りの悪い置物の大半が倒れる。固定していない家具が移動することがあり、不安定なものは倒れることがある。	まれに窓ガラスが割れて落ちることがある。電柱が揺れるのがわかる。道路に被害が生じることがある。
5強	大半の人が、物につかまらなると歩くことが難しいなど、行動に支障を感じる。	棚にある食器類や書棚の本で、落ちるものが増える。テレビが台から落ちることがある。固定していない家具が倒れることがある。	窓ガラスが割れて落ちることがある。補強されていないブロック塀が崩れることがある。据付けが不十分な自動販売機が倒れることがある。自動車の運転が困難となり、停止する車もある。
6弱	立っていることが困難になる。	固定していない家具の大半が移動し、倒れるものもある。ドアが開かなくなることがある。	壁のタイルや窓ガラスが破損、落下することがある。
6強	立っていることができず、はわないと動くことができない。	固定していない家具のほとんどが移動し、倒れるものが増える。	壁のタイルや窓ガラスが破損、落下する建物が増える。補強されていないブロック塀のほとんどが崩れる。
7	揺れにほんろうされ、動くこともできず、飛ばされることもある。	固定していない家具のほとんどが移動したり倒れたりし、飛ぶこともある。	壁のタイルや窓ガラスが破損、落下する建物がさらに増える。補強されているブロック塀も破損するものがある。

● 木造建物（住宅）の状況

震度 階級	木造建物（住宅）	
	耐震性が高い	耐震性が低い
5弱	—	壁などに軽微なひび割れ・亀裂がみられることがある。
5強	—	壁などにひび割れ・亀裂がみられることがある。
6弱	壁などに軽微なひび割れ・亀裂がみられることがある。	壁などのひび割れ・亀裂が多くなる。 壁などに大きなひび割れ・亀裂が入ることがある。 瓦が落下したり、建物が傾いたりすることがある。 倒れるものもある。
6強	壁などにひび割れ・亀裂がみられることがある。	壁などに大きなひび割れ・亀裂が入るものが多くなる。 傾くものや、倒れるものが多くなる。
7	壁などのひび割れ・亀裂が多くなる。 まれに傾くことがある。	傾くものや、倒れるものがさらに多くなる。

（注 1）木造建物（住宅）の耐震性により2つに区分けした。耐震性は、建築年代の新しいものほど高い傾向があり、概ね昭和56年（1981年）以前は耐震性が低く、昭和57年（1982年）以降には耐震性が高い傾向がある。しかし、構法の違いや壁の配置などにより耐震性に幅があるため、必ずしも建築年代が古いというだけで耐震性の高低が決まるものではない。既存建築物の耐震性は、耐震診断により把握することができる。

（注 2）この表における木造の壁のひび割れ、亀裂、損壊は、土壁（割り竹下地）、モルタル仕上壁（ラス、金網下地を含む）を想定している。下地の弱い壁は、建物の変形が少ない状況でも、モルタル等が剥離し、落下しやすくなる。

（注 3）木造建物の被害は、地震の際の地震動の周期や継続時間によって異なる。平成20年（2008年）岩手・宮城内陸地震のように、震度に比べ建物被害が少ない事例もある。

● 鉄筋コンクリート造建物の状況

震度 階級	鉄筋コンクリート造建物	
	耐震性が高い	耐震性が低い
5強	—	壁、梁（はり）、柱などの部材に、ひび割れ・亀裂が入ることがある。
6弱	壁、梁（はり）、柱などの部材に、ひび割れ・亀裂が入ることがある。	壁、梁（はり）、柱などの部材に、ひび割れ・亀裂が多くなる。
6強	壁、梁（はり）、柱などの部材に、ひび割れ・亀裂が多くなる。	壁、梁（はり）、柱などの部材に、斜めや X 状のひび割れ・亀裂がみられることがある。 1階あるいは中間階の柱が崩れ、倒れるものがある。
7	壁、梁（はり）、柱などの部材に、ひび割れ・亀裂がさらに多くなる。 1階あるいは中間階が変形し、まれに傾くものがある。	壁、梁（はり）、柱などの部材に、斜めや X 状のひび割れ・亀裂が多くなる。 1階あるいは中間階の柱が崩れ、倒れるものが多くなる。

（注 1）鉄筋コンクリート造建物では、建築年代の新しいものほど耐震性が高い傾向があり、概ね昭和56年（1981年）以前は耐震性が低く、昭和57年（1982年）以降は耐震性が高い傾向がある。しかし、構造形式や平面的、立面的な耐震壁の配置により耐震性に幅があるため、必ずしも建築年代が古いというだけで耐震性の高低が決まるものではない。既存建築物の耐震性は、耐震診断により把握することができる。

（注 2）鉄筋コンクリート造建物は、建物の主体構造に影響を受けていない場合でも、軽微なひび割れがみられることがある。

● 地盤・斜面等の状況

震度階級	地盤の状況	斜面等の状況
5弱	亀裂※ ¹ や液状化※ ² が生じることがある。	落石やがけ崩れが発生することがある。
5強		
6弱	地割れが生じることがある。	がけ崩れや地すべりが発生することがある。
6強	大きな地割れが生じることがある。	がけ崩れが多発し、大規模な地すべりや山体の崩壊が発生することがある※ ³ 。
7		

※¹ 亀裂は、地割れと同じ現象であるが、ここでは規模の小さい地割れを亀裂として表記している。

※² 地下水位が高い、ゆるい砂地盤では、液状化が発生することがある。液状化が進行すると、地面からの泥水の噴出や地盤沈下が起こり、堤防や岸壁が壊れる、下水管やマンホールが浮き上がる、建物の土台が傾いたり壊れたりするなどの被害が発生することがある。

※³ 大規模な地すべりや山体の崩壊等が発生した場合、地形等によっては天然ダムが形成されることがある。また、大量の崩壊土砂が土石流化することもある。

● ライフライン・インフラ等への影響

ガス供給の停止	安全装置のあるガスメーター（マイコンメーター）では震度5弱程度以上の揺れで遮断装置が作動し、ガスの供給を停止する。 さらに揺れが強い場合には、安全のため地域ブロック単位でガス供給が止まることもある※。
断水、停電の発生	震度5弱程度以上の揺れがあった地域では、断水、停電が発生することがある※。
鉄道の停止、高速道路の規制等	震度4程度以上の揺れがあった場合には、鉄道、高速道路などで、安全確認のため、運転見合わせ、速度規制、通行規制が、各事業者の判断によって行われる。（安全確認のための基準は、事業者や地域によって異なる。）
電話等通信の障害	地震災害の発生時、揺れの強い地域やその周辺の地域において、電話・インターネット等による安否確認、見舞い、問合せが増加し、電話等がつながりにくい状況（ふくそう）が起こることがある。 そのための対策として、震度6弱程度以上の揺れがあった地震などの災害の発生時に、通信事業者により災害用伝言ダイヤルや災害用伝言板などの提供が行われる。
エレベーターの停止	地震管制装置付きのエレベーターは、震度5弱程度以上の揺れがあった場合、安全のため自動停止する。運転再開には、安全確認などのため、時間がかかることがある。

※ 震度6強程度以上の揺れとなる地震があった場合には、広い地域で、ガス、水道、電気の供給が停止することがある。

● 大規模構造物への影響

長周期地震動※による超高層ビルの揺れ	超高層ビルは固有周期が長いため、固有周期が短い一般の鉄筋コンクリート造建物に比べて地震時に作用する力が相対的に小さくなる性質を持っている。しかし、長周期地震動に対しては、ゆっくりとした揺れが長く続き、揺れが大きい場合には、固定の弱いOA機器などが大きく移動し、人も固定しているものにつかまらなると、同じ場所にいられない状況となる可能性がある。
石油タンクのスロッシング	長周期地震動により石油タンクのスロッシング（タンク内溶液の液面が大きく揺れる現象）が発生し、石油がタンクから溢れ出たり、火災などが発生したりすることがある。
大規模空間を有する施設の天井等の破損、脱落	体育館、屋内プールなど大規模空間を有する施設では、建物の柱、壁など構造自体に大きな被害を生じない程度の地震動でも、天井等が大きく揺れたりして、破損、脱落することがある。

※ 規模の大きな地震が発生した場合、長周期の地震波が発生し、震源から離れた遠方まで到達して、平野部では地盤の固有周期に応じて長周期の地震波が増幅され、継続時間も長くなることがある。

第3節 災害情報等の収集、伝達計画

地震・津波災害時における災害情報等の収集、伝達についての計画は、次のとおりである。

第1 災害情報等の収集及び伝達体制の整備

災害応急対策実施責任者、公共的団体、防災上重要な施設の管理者は、地理空間情報の活用などにより、災害に関する情報の収集及び伝達に努めるものとする。

- 1 道及び市町村は迅速な緊急地震速報の伝達のため、その伝達体制及び通信施設、設備の充実を図るよう努めることとし、全国瞬時警報システム（J-ALERT）などで受信した緊急地震速報を市町村防災行政無線（戸別受信機を含む。）等により住民等への伝達に努めるものとする。
- 2 道、市町村及び防災関係機関は、要配慮者にも配慮した分かりやすい情報伝達と、要配慮者や災害により孤立する危険のある地域の被災者、都市部における帰宅困難者等情報が入手困難な被災者等に対しても、確実に情報伝達できるよう必要な体制の整備を図るものとする。特に、災害時に孤立するおそれのある市町村で停電が発生した場合に備え、衛星携帯電話などにより、当該地域の住民と当該市町村との双方向の情報連絡体制を確保するよう留意するものとする。（参考資料編8-2 帰宅支援に関する協定）

また、被災者等への情報伝達手段として、特に市町村防災行政無線等の無線系（個別受信機を含む）の整備を図るとともに、北海道防災情報システム、全国瞬時警報システム（J-ALERT）、テレビ、ラジオ（コミュニティFM放送を含む。）、携帯電話（緊急速報メール機能を含む。）、衛星携帯電話、ワンセグ等、要配慮者にも配慮した多様な手段の整備に努めるものとする。

- 3 道は、障がいの種類及び程度に応じて障がい者が防災、防犯に関する情報の取得及び緊急の通報を円滑な意思疎通により迅速かつ確実に行うことができるようにするため、体制の整備充実、設備又は機器の設置及び多様な手段による緊急の通報の仕組みの整備の推進その他の必要な措置を講ずるものとする。
- 4 放送事業者、通信事業者等は、被害に関する情報、被災者の安否情報等について、情報の収集及び伝達に係る体制の整備に努めるものとする。

また、道、市町村等は、安否情報の確認のためのシステムの効果的、効率的な活用が図られるよう、住民に対する普及啓発に努めるものとする。

- 5 防災関係機関は、それぞれが有する情報組織、情報収集手段、通信ネットワーク等を全面的に活用し、迅速・的確に災害情報等を収集し、相互に交換するものとする。

また、被災地における情報の迅速かつ正確な収集・連絡を行うための情報の収集・伝達手段の多重化・多様化に努めるものとする。

道は、北海道防災情報システム、北海道総合行政情報ネットワーク（防災回線）、ヘリコプター、テレビ会議などにより、災害情報等の収集・伝達を行う。

特に、被災市町村から道への被災状況の報告ができない場合、その他必要と認めるときは、これら多様な手段の効果的活用のほか、被災地に職員を積極的に派遣し、被災情報等を収集・把握するものとする。

人的被害の数については、道が一元的に集約、調整を行うものとする。その際、道は、関係機関が把握している人的被害の数について積極的に収集し、一方、関係機関は、道に連絡を行うものとする。当該情報が得られた際は、道は、関係機関との連携のもと、人的被害の数について、整理・突合・精査を行い、広報を行う際には、市町村等と密接に連携しながら適切に行うものとする。

- 6 道及び市町村は、被害情報及び関係機関が実施する応急対策の活動情報等を迅速かつ正確に分析・整理・要約・検索するため、最新の情報通信関連技術の導入に努めるものとする。

第2 災害情報等の内容及び通報の時期

1 道災害対策本部（連絡本部・指揮室）設置

- (1) 道災害対策本部（連絡本部・指揮室）を設置したときは、本部の設置状況及びその他の情報等について、市町村及び関係する防災関係機関へ通報する。
- (2) 防災関係機関は、前事項の通報を受けたとき（市町村及び防災関係機関が設置した場合を含む。）

は、災害情報について密接な相互連絡を図るため、必要に応じて当該対策本部に連絡要員を派遣するものとする。

2 道への通報

市町村及び防災関係機関は、発災後の情報等について、次により道（危機対策課）に通報する。

- (1) 災害の状況及び応急対策の概要・・・発災後速やかに
- (2) 災害対策本部の設置・・・・・・・・・・災害対策本部等を設置した時直ちに
- (3) 被害の概要及び応急復旧の見通し・・・被害の全貌が判明するまで、又は応急復旧が完了するまで随時
- (4) 被害の確定報告・・・・・・・・・・被害状況が確定したとき

3 国への報告

- (1) 道は、市町村、指定公共機関及び指定地方公共機関からの報告を取りまとめ、災害の全般的な状況について、次の基準により、国（消防庁経由）に逐次報告する。

道が、国へ報告すべき基準は、次のとおりである。

ア 道において災害対策本部を設置した災害

イ 災害の状況及びそれがおよぼす社会的影響等から特に必要があると認められる程度の災害

ウ ア又はイに定める災害になるおそれのある災害

エ 道は、自らの対応力のみでは十分な災害対策を講じることができないような災害が発生したときは、速やかにその規模を把握するための情報を収集するよう特に留意し、被害の詳細が把握できない状況にあっても、迅速に当該情報の国（消防庁経由）への報告に努める。

オ 道は、震度5弱以上を記録した場合、国（消防庁経由）に報告する。

4 市町村の報告

- (1) 市町村は、震度5弱以上を記録した場合、被災状況を道に報告する。（但し、震度5強以上を記録した場合、第1報を道及び国（消防庁経由）に、原則として30分以内で可能な限り早く報告する。）

なお、消防庁長官から要請があった場合については、第1報後の報告についても、引き続き消防庁に報告するものとする。

- (2) 市町村は、119番通報の殺到状況時には、その状況等を道及び国（消防庁経由）に報告する。
- (3) 市町村は、自らの対応力のみでは十分な災害対策を講じることができないような災害が発生したときは、速やかにその規模を把握するための情報を収集するよう特に留意し、被害の詳細が把握できない状況にあっても、迅速に当該情報の道及び国（消防庁経由）への報告に努める。

第3 災害情報等の連絡体制

- 1 防災関係機関は、災害情報等の連絡等について必要な組織、連絡窓口及び連絡責任者を定めておくものとする。
- 2 道及び市町村は、孤立した地域との連絡手段の確保を図る。

第4 通報手段の確保

- 1 一般加入電話による通報
- 2 電気通信事業者の提供する通信手段による通報
- 3 電気通信事業法及び契約約款に定める非常、緊急通話又は非常、緊急電報による通報
- 4 非常通信協議会の提供する通信手段による通報
- 5 北海道総合行政情報ネットワークによる通報
- 6 電気通信事業者が所有する非常用通信装置（無線系・衛星系）による通報
- 7 衛星通信による通報

道は、災害が発生し、又は発生のおそれがある場合、通信が途絶の恐れがあり、緊急に現地と各種情報連絡が必要な場合には、小型可搬地球局による通信連絡体制を確保する。

第5 通信施設の整備の強化

防災関係機関は、地震・津波災害時において円滑な災害情報の収集及び伝達が実施できるよう通信施設の整備強化を図るものとする。

また、道、市町村等は、非常災害時の通信の確保を図るため、通信回線の複線化や代替回線の準備、非常用電源設備などの整備を推進するとともに、無線設備や非常用電源設備の保守点検の実施

と的確な操作の徹底、専門的な知見・技術をもとに耐震性のある堅固な場所への設置等を図るものとする。

第6 被害状況報告

地震・津波災害が発生した場合、総合振興局長又は振興局長及び市町村長は、別に定める「災害情報等報告取扱要領」に基づき知事に報告するものとし、知事は、「災害報告取扱要領」（資料編2-2 参照）及び「火災・災害等即報要領」に基づき国（消防庁経由）に報告するものとする。

なお、市町村長は、通信の途絶等により知事に報告することができない場合は、直接、国（消防庁経由）に報告するものとする。

また、確定報告については、応急措置完了後20日以内に、内閣総理大臣及び消防庁長官に提出する。

○火災・災害等即報に関する情報の送付・連絡先

【通常時の報告先】

時間帯		平日(9:30~18:15)	平日(左記時間帯以外)・休日
報告先		消防庁応急対策室	消防庁宿直室 (消防防災・危機管理センター内)
NTT回線	電話	03-5253-7527	03-5253-7777
	FAX	03-5253-7537	03-5253-7553
消防防災無線 (注1)	電話	90-49013	90-49102
	FAX	90-49033	90-49036
地域衛星通信 ネットワーク (注2)	電話	*-048-500-90-49013	*-048-500-90-49102
	FAX	*-048-500-90-49033	*-048-500-90-49036
中央防災無線(注3)		5017	5017

「*」各団体の交換機の特番（ただし、市町村においては、衛星専用電話機から「*」を抜いてダイヤルする。）

(注1) 消防庁と都道府県をつなぐネットワーク

(注2) 消防庁、都道府県及び地域衛星電話を所有する市町村等をつなぐネットワーク

(注3) 省庁等の指定行政機関、都道府県及び首都圏政令市をつなぐネットワーク

【消防庁災害対策本部設置時の報告先】

報告先		消防庁災害対策本部・情報集約班 (消防防災・危機管理センター内)
NTT回線	電話	03-5253-7510
	FAX	03-5253-7553
消防防災無線 (注1)	電話	90-49175
	FAX	90-49036
地域衛星通信 ネットワーク (注2)	電話	*-048-500-90-49175
	FAX	*-048-500-90-49036
中央防災無線		5017

第4節 災害広報・情報提供計画

道、市町村及び防災関係機関が行う、被災者等への的確な情報伝達のための災害広報等は、本計画に定めるところによる。

第1 災害広報及び情報等の提供の方法

道、市町村及び防災関係機関等は、災害時において、被災地住民をはじめとする道民に対して、正確かつ分かりやすい情報を迅速に提供することにより、流言等による社会的混乱の防止を図り、被災地の住民等の適切な判断による行動を支援する。

また、道及び市町村は、被災者の安否について住民等から照会があったときは、被災者等の権利利益を不当に侵害することのないよう配慮しつつ、消防、救助等人命に関わるような災害発生直後の緊急性の高い応急措置に支障を及ぼさない範囲で、可能な限り安否情報を回答するよう努めるものとする。

1 住民に対する広報等の方法

- (1) 道、市町村及び防災関係機関等は、地域の実情に応じ、報道機関（コミュニティFMを含むラジオ、テレビ、有線放送、ワンセグ放送、新聞）への情報提供をはじめ、市町村防災行政無線（戸別受信機を含む。）、緊急速報メール、登録制メール、IP告知システム、広報車両、郵便局、インターネット、SNS（Twitter等）、臨時災害放送局、掲示板、印刷物など、あらゆる広報媒体を組み合わせ、迅速かつ適切な広報を行うものとし、誤報等による混乱の防止に万全を期するものとする。また、Lアラート（災害時情報共有システム）で発信する災害関連情報等の多様化に努めるとともに、情報の地図化等による伝達手段の高度化に努めるものとする。
- (2) 道、市町村及び防災関係機関等は、報道機関からの災害報道のための取材活動に対し、資料の提供等について協力するものとする。
- (3) (1)の実施にあたっては、要配慮者への伝達に十分配慮する。
- (4) (1)のほか、道及び市町村は、北海道防災情報システムのメールサービスやLアラート（災害時情報共有システム）、全国瞬時警報システム（J-ALERT）を活用するとともに、ポータルサイト・サーバー運営業者へ協力を求めること等により、効果的な情報提供を実施する。また、災害現場における住民懇談会等によって、一般住民並びに被災者の意見、要望、相談等を広聴し、災害対策に反映させるものとする。

2 道の広報

市町村及び関係機関等から情報収集するとともに、専任の職員を配置するなど、報道対応窓口を明確化した上で、報道機関への情報提供等により被災市町村地域内外に対し、主に次の情報を適切に提供する。

- (1) 津波に関する情報（特別警報、警報、注意報、危険区域等）
- (2) 避難について（避難指示等の状況、避難所の位置、経路等）
- (3) 交通・通信状況（交通機関運行状況・不通箇所・開通見込日時・通信途絶区域）
- (4) 火災状況（発生箇所、避難等）
- (5) 電気、上下水道、ガス等公益事業施設状況（被害状況、復旧状況、営業状況、注意事項等）
- (6) 医療救護所の開設状況
- (7) 給食、給水実施状況（供給日時、場所、量、対象者等）
- (8) 衣料・生活必需品等供給状況（供給日時、場所、種類、量、対象者等）
- (9) 道路・橋梁、河川、港湾等土木施設状況（被害状況、復旧状況等）
- (10) 住民の責務等民生の安定及び社会秩序保持のため必要とする事項

3 市町村の広報

市町村は、所管区域内の防災関係機関との連絡を密にするとともに、被災者のニーズを充分把握した上で、被災者をはじめとする住民に対し、直接的に、被害の区域・状況、二次災害の危険性、避難指示等、避難場所・避難所、医療機関、スーパーマーケット、ガソリンスタンド等の生

活関連情報、ライフラインや交通施設等の公共施設等の復旧状況、交通規制、被災者生活支援に関する情報等についてボランティア団体やNPO等とも連携を図りながら、正確かつきめ細やかな情報を適切に提供する。

4 防災関係機関の広報

防災関係機関は、相互に連携し、それぞれの広報計画に基づき、住民への広報を実施する。

特に、住民生活に直結した機関（道路、交通、電気、上下水道、ガス、通信等）は、応急対策活動と発生原因や復旧見込、これに伴う復旧状況を定期的に道民に広報するとともに、北海道災害対策（連絡）本部に対し、情報の提供を行う。

5 災害対策現地合同本部等の広報

災害対策現地合同本部等が設置されたときは、必要に応じて、各防災機関の情報を取りまとめて広報を実施する。

第2 安否情報の提供

1 安否情報の照会手続

- (1) 安否情報の照会は、道又は市町村に対し、照会者の氏名・住所（法人その他の団体にあつてはその名称、代表者の氏名及び主たる事務所の所在地）や照会に係る被災者の氏名・住所・生年月日・性別、照会理由等を明らかにして行うものとする。
- (2) 安否情報の照会を受けた道又は市町村長は、当該照会者に対して運転免許証、健康保険の被保険証、外国人登録証明書、住民基本台帳法（昭和四十二年法律第八十一号）第三十条の四十四第一項に規定する住民基本台帳カード等の本人確認資料の提示又は提出を求めることなどにより、照会者が本人であることを確認するものとする。
- (3) 安否情報の照会を受けた道又は市町村は、当該照会が不当な目的によるものと認めるときなど一定の場合を除き、次の照会者と照会に係る者との間柄に応じて、適当と認められる範囲の安否情報の提供をすることができるものとする。

	照会者と照会に係る被災者との間柄	照会に係る被災者の安否情報
ア	・被災者の同居の親族 (婚姻の届出をしないが事実上婚姻関係と同様の事情にある者その他婚姻の予約者を含む。)	・被災者の居所 ・被災者の負傷若しくは疾病の状況 ・被災者の連絡先その他安否の確認に必要と認められる情報
イ	・被災者の親族（アに掲げる者を除く。） ・被災者の職場の関係者その他の関係者	・被災者の負傷又は疾病の状況
ウ	・被災者の知人その他の被災者の安否情報を必要とすることが相当であると認められる者	・被災者について保有している安否情報の有無

- (4) 道又は市町村は、(3)にかかわらず、照会に係る被災者の同意があるときなどの一定の場合には、照会に係る被災者の居所、死亡・負傷等の状況など安否の確認に必要と認められる情報を提供することができるものとする。

2 安否情報を回答するに当たっての道又は市町村の対応

道及び市町村は安否情報を回答するときは、次のとおり対応するものとする。

- (1) 被災者等の権利利益を不当に侵害することのないよう配慮しつつ、消防・救助等人命に関わるような災害発生直後の緊急性の高い応急措置に支障を及ぼさない範囲において回答するよう努めるものとする。
- (2) 安否情報の適切な提供のために必要な限度で、その保有する被災者の氏名その他の被災者に関する情報を、その保有に当たって特定された利用の目的以外の目的のために内部で利用することができるものとする。
- (3) 安否情報の適切な提供のために必要と認めるときは、関係市町村、消防機関、警察等と協力して被災者に関する情報の収集に努めることとする。
- (4) 被災者の中に、配偶者からの暴力等を受け加害者から追跡されて危害を受ける恐れがある者等が含まれる場合は、その加害者等に居所が知られることのないよう当該被災者の個人情報の管理を徹底するよう努めるものとする。

第5節 避難対策計画

地震・津波災害時において住民の生命及び身体の安全、保護を図るために実施する避難措置に関する計画は、次のとおりである。

第1 避難実施責任者及び措置内容

火災、山(崖)崩れ、地震、津波等の災害により、人命、身体の保護又は災害の拡大防止のため特に必要があると認められるときは、市町村長等避難実施責任者は、次により避難指示等を発令する。

特に、市町村は、住民の迅速かつ円滑な避難を実現するとともに、高齢化の進展等を踏まえ高齢者等の避難行動要支援者の避難支援対策を充実・強化する必要がある。このため、避難指示のほか、避難行動要支援者等、特に避難行動に時間を要する者に対して、その避難行動支援対策と対応しつつ、早めの段階で避難行動を開始することを求めるとともに、高齢者等以外の者に対して、必要に応じて、普段の行動を見合わせ始めることや、自主的な避難を呼びかける高齢者等避難を伝達する必要がある。

なお、避難指示等を発令するにあたり、対象地域の適切な設定等に留意するとともに、避難指示及び緊急安全確保を夜間に発令する可能性がある場合には、避難行動をとりやすい時間帯における高齢者等避難の発令に努めるものとする。

1 市町村長（基本法第60条）

- (1) 市町村長は、災害時、警戒巡視等によって得られる情報の収集並びに過去の災害事例等を勘案し、住民の生命又は身体を災害から保護し、その他災害の拡大を防止するために必要があると認めるときは、直ちに必要と認める地域の必要と認める居住者等に対し、次の指示を行う。

ア 避難のための立退きの指示

イ 必要に応じて行う、立退き先としての指定緊急避難場所等の避難場所の指示

ウ 緊急安全確保措置の指示

エ 大津波警報（特別警報）など津波の発生予報が発せられた場合、直ちに高台などの安全な場所へ避難させる等の措置

また、避難指示等の発令等は、災害の状況及び地域の実情に応じ、市町村防災行政無線（戸別受信機を含む。）、テレビ、ラジオ（コミュニティFM放送を含む。）、携帯電話（緊急速報メール機能を含む。）、ワンセグ等のあらゆる手段を活用して、対象地域の住民に迅速かつ的確に伝達する。

- (2) 市町村長は、避難のための立退き又は緊急安全確保措置の指示を行うことができない場合は、警察官又は海上保安官にその指示を求める。
- (3) 市町村長は、上記の指示を行ったときは、その旨を速やかに総合振興局長又は振興局長に報告する（これらの指示を解除した場合も同様とする。）

2 水防管理者（水防法第29条）

- (1) 水防管理者（水防管理者水防管理団体である市町村の長等）は、洪水、津波又は高潮の氾濫により著しい危険が切迫していると認められるときは、必要と認める区域の居住者に対し、避難のため立ち退くべきことを指示することができる。
- (2) 水防管理者は、避難のための立ち退きを指示した場合は、その状況を総合振興局長又は振興局長に速やかに報告するとともに、当該区域を管轄する警察署長にその旨を通知する。

3 知事又はその命を受けた道の職員（基本法第60条・第72条、水防法第29条、地すべり等防止法第25条）

- (1) 知事（総合振興局長又は振興局長）又は知事の命を受けた職員は、洪水又は高潮の氾濫若しくは地滑りにより著しい危険が切迫していると認められるとき、又はその可能性が大きいと判断されるときは、避難のため立ち退きが必要であると認められる区域の居住者に対し立ち退きの指示をすることができる。

また、知事（総合振興局長又は振興局長）は洪水、高潮、地滑り以外の災害の場合においても、市町村長が行う避難、立退きの指示について必要な指示を行うことができる。災害救助法

が適用された場合、避難所の開設、避難者の受入れ等については市町村長に委任する。

- (2) 知事は、災害発生により市町村長が避難のための立退きの指示又は緊急安全確保措置に関する措置ができない場合は当該市町村長に代わって実施する。
- (3) 総合振興局長又は振興局長は、市町村長から避難指示、立退先の指示及び避難所の開設等について報告を受けた場合は、市町村長と情報の交換に努めるとともに、速やかに知事にその内容を報告しなければならない。

また、市町村長から遠距離、その他の理由により必要な輸送手段の確保の要請があった場合は、輸送計画の定めるところにより関係機関に協力要請する。

4 警察官又は海上保安官（基本法第61条、警察官職務執行法第4条）

- (1) 警察官又は海上保安官は、1の(2)により市町村長から要求があったとき、又は市町村長が避難の指示ができないと認めるときは、必要と認める地域の居住者等に対し、避難のための立退き若しくは緊急安全確保措置の指示を行うものとし、避難のための立退きを指示する場合に必要なと認めるときには、その立退き先について指示することができる。
- (2) 警察官は、災害による危険が急迫したときは、その場の危害を避けるため、その場にいる者を避難させることができる。この場合は所属の公安委員会にその旨報告するものとする。

5 自衛隊（自衛隊法第94条等）

災害派遣を命ぜられた部隊等の自衛官は災害が発生し、又はまさに発生しようとしている場合において、市町村長等、警察官及び海上保安官がその場にいないときに限り、次の措置をとることができる。

この場合において、当該措置をとったときは、直ちに、その旨を市町村長に通知しなければならない。

- (1) 住民等の避難等の措置等（警察官職務執行法第4条）
- (2) 他人の土地等への立入（警察官職務執行法第6条第1項）
- (3) 警戒区域の設定等（基本法第63条第3項）
- (4) 他人の土地等の一時使用等及び被災工作物等の除去等（基本法第64条第8項）
- (5) 住民等への応急措置業務従事命令（基本法第65条第3項）

第2 避難措置における連絡、助言、協力及び援助

1 連絡

市町村、道（総合振興局又は振興局）、北海道警察本部（警察署等）、第一管区海上保安本部（海上保安部署）及び自衛隊は、法律又は防災計画の定めるところにより、避難の措置を行った場合には、その内容について相互に通報・連絡するものとする。

2 助言

(1) 市町村

市町村は、避難のための立退きの指示、又は緊急安全確保措置の指示を行うに際して、必要があると認めるときは、災害対応の多くの専門的知見等を有している札幌管区気象台及び地方気象台、河川事務所等、国や道の関係機関から、災害に関する情報等の必要な助言を求めることができるものとする。

市町村は、避難指示等を発令する際に必要な助言を求めることができるよう、国や道の関係機関との間でホットラインを構築するなど、災害時における連絡体制を整備するよう努める。

(2) 国や道の関係機関

市町村から助言を求められた国や道の関係機関は、避難指示等の対象地域、判断時期等について助言するものとする。また、道は、時機を失することなく避難指示等が発令されるよう、市町村に積極的に助言するものとする。さらに、市町村は、避難指示等の発令に当たり、必要に応じて気象防災アドバイザー等の専門家の技術的な助言等を活用し、適切に判断を行うものとする。

また、国や道の関係機関は、その所掌する事務に関する助言を行うものとする。

3 協力、援助

(1) 北海道警察

市町村長が行う避難の措置について、関係機関と協議し、避難者の誘導や事後の警備措置等に

必要な協力を行うものとする。

(2) 第一管区海上保安本部

避難の指示等が発せられた場合において、必要に応じ又は要請に基づき避難者等の緊急輸送を行う。

第3 避難指示等の周知

市町村長は、避難指示等の避難情報を迅速かつ確実に住民に伝達するため、避難指示等の発令に当たっては、消防機関等関係機関の協力を得つつ、次の事項について、生命や身体に危険が及ぶおそれがあることを認識できるように避難指示等の伝達文の内容を工夫することや、その対象者を明確にすること、避難指示等に対応する警戒レベルを明確にして対象者ごとに警戒レベルに対応したとるべき避難行動について、住民にとって具体的でわかりやすい内容とするよう配慮し、市町村防災行政無線（戸別受信機を含む。）、北海道防災情報システム、Ｌアラート（災害情報共有システム）、テレビ、ラジオ（コミュニティFM放送含む。）、携帯電話（緊急速報メール機能含む。）、ワンセグ等のあらゆる伝達手段の特徴を踏まえた複合的な活用を図り、対象地域の住民への迅速かつ的確な伝達に努め、住民の迅速かつ円滑な避難を図る。

特に、避難行動要支援者の中には、避難等に必要な情報を入手できれば、自ら避難行動をとることが可能な者もいることから、障がいの状態等に応じ、適切な手段を用いて情報伝達を行うとともに、民生委員等の避難支援等関係者が避難行動要支援者名簿を活用して着実な情報伝達及び早期に避難行動を促進できるよう配慮する。

- 1 避難指示等の理由及び内容
- 2 指定緊急避難場所等及び経路
- 3 火災、盗難の予防措置等
- 4 携行品等その他の注意事項

注）津波など避難の経路、場所等が変わる場合には、避難の種類によりサイレンの吹鳴方法を定め、住民に周知する。

第4 避難方法

1 避難誘導

- (1) 避難誘導は、市町村の職員、消防職・団員、警察官、その他指示権者の命を受けた職員が当たり、人命の安全を第一に、円滑な避難のための立退きについて適宜指導する。その際、自力避難の困難な避難行動要支援者に関しては、その実態を把握しておくとともに、事前に援助者を定めておく等の支援体制を整備し、危険が切迫する前に避難できるよう十分配慮する。

市町村は、災害の状況に応じて避難指示等を発令した上で、避難時の周囲の状況等により、指定避難場所等への避難がかえって危険を伴う場合は、「近傍の安全な場所」への避難や「屋内安全確保」といった適切な避難行動を住民がとれるように努めるものとする。

また、市町村の職員、消防職・団員、警察官など避難誘導に当たる者の安全の確保に努めるものとする。

- (2) 津波発生時の避難については、徒歩によることを原則とするが、各地域において津波到達時間、避難場所までの距離、避難行動要支援者の存在、避難路の状況等を踏まえて、やむを得ず自動車により避難せざるを得ない場合は、市町村は、避難者が自動車で安全かつ確実に避難できる方策をあらかじめ検討するものとする。検討に当たっては、警察と十分調整しつつ、自動車避難に伴う危険性の軽減方策とともに、自動車による避難には限界量があることを認識し、限界量以下に抑制するよう各地域で合意形成を図るものとする。
- (3) 市町村の職員、消防職・団員、水防団員、警察官など避難誘導・支援にあたる者の危険を回避するため、津波到達時間などを考慮した避難誘導・支援に係る行動ルールや退避の判断基準を定め、住民等に周知するものとし、避難誘導・支援の訓練を実施することにより、避難誘導等の活動における問題点を検証し、行動ルール等を必要に応じて見直すものとする。

2 移送の方法

- (1) 避難は、避難者が各個に行うことを原則とするが、避難者の自力による避難が不可能な場合は、協定を締結した運送事業者等と連携し、市町村において車両、船艇等によって移送する。
- (2) 市町村は、避難者移送の実施が困難な場合、他の市町村又は道に対し、応援を求める。
- (3) 道は、前記要請を受けた時は、関係機関に対する要請や協定を締結した運送事業者等との連携

により被災者の移送について必要な措置を行う。

- (4) また、道は、被災者の保護の実施のため緊急の必要があると認めるときは、運送事業者である指定公共機関又は指定地方公共機関に対し、運送すべき人・場所・期日を示して、被災者の運送を要請する。運送事業者である指定公共機関又は指定地方公共機関が正当な理由なく要請に応じないときは、被災者保護の実施の必要性に鑑み、当該機関に対し、被災者の運送を行うべきことを指示する。

第5 避難行動要支援者の避難行動支援

1 道の対策

道は、市町村における要配慮者対策及び社会福祉施設等の状況を的確に把握し、各種の情報の提供、応援要員の派遣、国、他の都府県、市町村への応援要請等、広域的な観点から支援に努める。

また、災害時に市町村において福祉避難所を開設した場合、市町村の要請に応じて、必要な人材の派遣に努める。

2 市町村の対策

(1) 避難行動要支援者の避難支援

市町村長は、平常時から避難行動要支援者名簿や個別避難計画の情報を提供することに同意した者については、個別避難計画に基づいて避難支援を行うとともに、平常時から避難行動要支援者名簿や個別避難計画を提供することに不同意であった者や個別避難計画が作成されていない者についても、可能な範囲で避難支援を行うよう、民生委員等の避難支援等関係者等に協力を求める。

なお、避難支援を行うに当たっては、避難支援等関係者の安全確保の措置、名簿情報や個別避難計画の提供を受けた者に係る守秘義務等に留意する。

(2) 避難行動要支援者の安否確認

市町村は、避難行動要支援者名簿を有効に活用し、災害発生後、直ちに在宅避難者を含む避難行動要支援者の所在、連絡先を確認し、安否の確認を行う。

(3) 避難場所以降の避難行動要支援者への対応

市町村は、地域の実情や特性を踏まえつつ、あらかじめ定めた地域防災計画等に基づき、避難行動要支援者及びその名簿情報が避難支援関係者等から避難場所等の責任者に引き継がれるよう措置する。

また、地域防災計画等に基づき、速やかに負傷の有無や周囲の状況等を総合的に判断して以下の措置を講ずる。

ア 指定避難所への移動

イ 病院への移送

ウ 施設等への緊急入所

(4) 応急仮設住宅への優先的入居

市町村は、応急仮設住宅への入居にあたり、要配慮者の優先的入居に努めるものとする。

(5) 在宅者への支援

市町村は、要配慮者が在宅での生活が可能と判断された場合は、その生活実態を的確に把握し、適切な援助活動を行う。

(6) 応援の要請

市町村は、救助活動の状況や要配慮者の状況を把握し、必要に応じて、道、隣接市町村等へ応援を要請する。

3 外国人に対する対策

道及び市町村は、言語・生活習慣・防災意識の異なる外国人についても要配慮者として位置付け、災害発生時に迅速、かつ、的確な行動がとれるよう、次のような条件・環境づくりに努めるとともに、様々な機会をとらえて防災対策についての周知を図る。

ア 多言語による広報の充実

イ 避難場所・道路標識等の災害に関する表示板の多言語化

ウ 外国人を含めた防災訓練・防災教育の実施

第6 避難路及び避難場所の安全確保

住民等の避難に当たっては、市町村の職員、警察官、その他避難措置の実施者は、避難路、避難場所の安全確保のため支障となるものの排除を行うものとする。

第7 被災者の受入れ及び生活環境の整備

市町村は、指定緊急避難場所や避難所に避難したホームレスについて、住民票の有無に関わらず適切に受け入れることとする。

災害応急対策実施責任者、公共的団体、防災上重要な施設の管理者は、速やかな指定避難所の供与及び指定避難所における安全性や良好な居住性の確保に必要な措置を講ずるよう努めるものとする。

また、指定避難所に滞在する被災者、やむを得ない理由により指定避難所に滞在することができない被災者のいずれに対しても、必要となる生活関連物資の配付、保健医療サービスの提供など、被災者の生活環境の整備に必要な措置を講ずるよう努めるものとする。

第8 指定緊急避難場所の開設

市町村は、災害時は、必要に応じ、避難指示等の発令とあわせて指定緊急避難場所を開設し、住民等に対し周知徹底を図るものとする。

第9 指定避難所の開設

- 1 市町村は、災害時は、必要に応じ、指定避難所を開設するとともに、住民等に対し周知徹底を図るものとする。

なお、開設にあたっては、施設の被害の有無を確認するとともに、施設の構造や立地場所など安全性の確保に努めるものとする。

また、要配慮者のため、必要に応じて指定福祉避難所を開設するものとする。指定（一般・福祉）避難所だけでは施設が量的に不足する場合には、あらかじめ指定した施設以外の施設についても、管理者の同意を得て避難所として開設する。

- 2 市町村は、指定避難所だけでは避難所が不足する場合には、国や独立行政法人が所有する研修施設やホテル・旅館等の活用も含め、可能な限り多くの避難所を開設し、ホームページやアプリケーション等の多様な手段を活用して周知するように努めるものとする。特に高齢者、障がい者、乳幼児、妊産婦などの要配慮者に配慮して、被災地以外の地域にあるものを含め、旅館・ホテル等を実質的に指定福祉避難所として開設するよう努める。また、必要に応じ、可能な場合は避難者に対して、親戚や友人の家等への避難を促す。
- 3 市町村は、避難所を開設する場合には、あらかじめ施設の安全性を確認するものとする。
- 4 市町村は、避難所のライフラインの回復に時間を要すると見込まれる場合や道路の途絶による孤立が続くと見込まれる場合は、当該地域に避難所を設置・維持することの適否を検討するものとする。
- 5 市町村は、著しく異常かつ激甚な非常災害により避難所が著しく不足し、特に必要と認められるものとして当該災害が政令で指定されたときは、避難所の設置についてスプリンクラー等の消防用設備等の設置義務に関する消防法第17条の規定の適用除外措置があることに留意する。
- 6 市町村は、新型コロナウイルス感染症を含む感染症対策について、感染症患者が発生した場合の対応を含め、平常時から防災担当部局と保健福祉担当部局が連携して、必要な場合には、ホテルや旅館等の活用等を含めて検討するよう努めるものとする。
- 7 避難所において収容人数を超過することがないように、平時からホームページや防災メール等を含め、効果的な情報発信の手段について検討する。
- 8 市町村は、避難所を開設した場合は、関係機関等による支援が円滑に講じられるよう、避難所の開設状況等を適切に道に報告し、道は、その情報を国に共有するよう努めるものとする。

第10 指定避難所の運営管理等

指定避難所の運営は、関係機関の協力のもと市町村が適切に行うものとする。

- 1 市町村は、各指定避難所の適切な運営管理を行うものとする。この際、指定避難所における情報の伝達、食料、水等の配布、清掃等については、避難者、住民、自主防災組織、町内会、自治会及び避難所運営について専門性を有したNPO・ボランティア等の外部支援者等の協力が得られるように努めるとともに、必要に応じ、他の市町村やボランティア団体等に対して協力を求めるものと

する。

また、市町村は、指定避難所の運営に関し、役割分担を明確化し、避難者に過度の負担がかからないよう配慮しつつ、避難者が相互に助け合う自治的な組織が主体的に関与する運営に早期に移行できるよう、その立ち上げを支援するものとする。この際、避難生活支援に関する知見やノウハウを有する地域の人材に対して協力を求めるなど、地域全体で避難者を支えることができるように留意すること。

- 2 市町村は、マニュアルの作成、訓練等を通じて、指定避難所の運営管理のために必要な知識等の普及に努めるものとする。この際、住民等への普及に当たっては、住民等が主体的に避難所に関与運営できるように配慮するよう努めるものとする。

なお、実情に合わせて、応援職員やボランティア、地域防災マスター等による避難所運営業務の分担等、自主運営のための各種支援を行うこととし、関係団体等との連携・協力を努めるものとする。

- 3 市町村は、避難所における食事や物資の配布など生活上の情報提供について、障がい特性に応じた情報伝達手段を用いて、情報伝達がなされるよう努めるものとする。
- 4 市町村は、指定避難所ごとにそこに受け入れている避難者に係る情報及び指定避難所で生活せず食事のみ受取りに来ている被災者、車中泊の被災者等に係る情報の早期に把握するとともに、やむを得ず指定避難所に滞在することができない被災者等に係る情報の把握に努めるものとする。
- 5 市町村は、指定避難所の生活環境に注意を払い、常に良好なものとするよう努めるものとする。そのため、食事供与の状況、トイレの設置状況等の把握に努め、必要な対策を講じるものとする。その際、指定避難所の良好な生活環境の継続的な確保のために、道や市町村、医療・保健関係者等は連携して、段ボールベッドの早期導入や、衛生面において優れたコンテナ型のトイレの配備等の支援を行うとともに、専門家、NPO・ボランティア等との定期的な情報交換や避難生活支援に関する知見やノウハウを有する地域の人材の確保・育成に努めるものとする。

また、避難の長期化等必要に応じて、プライバシーの確保状況、入浴施設設置の有無及び利用頻度、洗濯等の頻度、医師や看護師等による巡回の頻度、暑さ・寒さ対策の必要性、し尿・ごみ処理の状況など、避難者の健康状態や指定避難所の衛生状態の把握に努め、必要な措置を講じるよう努めるものとする。

- 6 市町村は、避難所における家庭動物のためのスペースの確保に努めるものとし、道においては、指定避難所における家庭動物のためのスペースの確保についての指針を示すなど、市町村に対する助言・支援に努めるものとする。なお、家庭動物のためのスペースは、特に冬期を想定し、屋内に確保することが望ましい。

また、市町村は、獣医師会や動物取扱業者等から必要な支援が受けられるよう、連携に努めるものとする。

- 7 市町村は、指定避難所の運営における女性の参画を推進するとともに、男女のニーズの違い等男女双方の視点等に配慮するものとする。特に、女性専用の物干し場、更衣室、授乳室の設置や生理用品、女性用下着の女性による配布、巡回警備や防犯ブザーの配付等による指定避難所における安全性の確保など女性や子育て家庭のニーズに配慮した指定避難所の運営管理に努めるものとする。
- 8 市町村は、指定避難所等における女性や子供等に対する性暴力・DVの発生を防止するため、女性用と男性用のトイレを離れた場所に設置する、トイレ・更衣室・入浴施設等は昼夜問わず安心して使用できる場所に設置する、照明を増設する、性暴力・DVについての注意喚起のためのポスターを掲載するなど、女性や子供等の安全に配慮するよう努めるものとする。また、警察、病院、女性支援団体との連携の下、被害者への相談窓口情報の提供を行うよう努めるものとする。
- 9 市町村は、やむを得ず指定避難所に滞在することができない被災者に対しても、食料等必要な物資の配布、保健師等による巡回健康相談の実施等保健医療サービスの提供、情報提供等により、生活環境の確保が図られるよう努めることとする。
- 10 道及び市町村は、災害の規模、被災者の避難及び受入状況、避難の長期化等にかんがみ、必要に応じて旅館やホテル等への移動を避難者に促すものとする。

特に要配慮者等へは、「災害発生時等における宿泊施設の活用に関する協定」(資料編8-2参照)

を活用するなど良好な生活環境に努めるものとする。

- 11 北海道警察は、避難期間等にかんがみて必要に応じ、避難所等を巡回し、相談及び要望等の把握に努めるものとする。
- 12 道及び市町村は、災害の規模等にかんがみて必要に応じ、避難者の健全な住生活の早期確保のために、応急仮設住宅の迅速な提供、公営住宅及び空家等利用可能な既存住宅のあっせん及び活用等により、指定避難所の早期解消に努めることを基本とする。
- 13 市町村は、車中泊による避難を受け入れる場合は、トイレの確保や医療・保健関係者等と連携して、エコノミークラス症候群や一酸化炭素中毒等への予防対処策の周知、冬期間の寒さ対策など健康への配慮を行うものとする。
また、安全対策や避難所施設の利用ルール、各種情報や食事等支援物資の提供方法などについてあらかじめ規定し、円滑な避難所運営ができる体制の構築に努めるものとする。
なお、道は、市町村に対する助言・支援に努めるものとする。
- 14 市町村は、避難所における食事については、食物アレルギーに配慮し、避難生活が長期化した場合には、メニューの多様化や栄養バランス等を考慮して、適温食を提供できるよう、管理栄養士等の協力を得ながら、ボランティア等による炊き出しや地元事業者からの食料等の調達その他、給食センターを活用するなどの体制の構築に努めるものとする。
なお、道は、市町村に対する助言・支援に努めるものとする。
- 15 市町村は、被災地において感染症の発生、拡大が見られる場合は、防災担当部局と保健福祉担当部局が連携して、感染症対策として必要な措置を講じるよう努めるものとする。
- 16 市町村は、指定避難所における感染症対策のため、避難者等の健康状態を確認するとともに、十分な避難スペースを確保し、定期的に換気を行うなど避難所の衛生環境を確保するよう努めるものとする。
- 17 避難所において感染症が発生又はその疑いがある場合の対応については、感染者の隔離や病院への搬送方法など、事前に防災担当部局と保健福祉担当部局が連携して、適切な対応を検討しておくものとし、感染者又は感染が疑われる者が現れた場合は、専用スペースを確保し、他の避難者とは区域と動線を分けるなど必要な措置を講じる。

第11 広域避難

1 広域避難の協議等

市町村は、災害の予測規模、避難者数等にかんがみ、当該市町村の区域外への広域的な避難、指定避難所及び指定緊急避難場所の提供が必要であると判断した場合は、広域避難に係る協議等を行う事ができるものとする。

2 道内における広域避難

市町村は、道内の他の市町村への広域的な避難等が必要であると判断した場合には、当該市町村に対して直接協議を行うものとする。

3 道外への広域避難

- (1) 市町村は、他の都府県の市町村への広域的な避難等が必要であると判断した場合には、道に対し当該他の都府県との協議を求めるものとする。
- (2) 道は、市町村から協議の求めがあった場合、他の都府県と協議を行うものとする。
- (3) 道は、市町村から求めがあった場合には、受入先の候補となる地方公共団体及び当該地方公共団体における避難者の受入能力（施設数、施設概要等）等、広域避難について助言を行うものとする。
- (4) 市町村は、事態に照らし緊急を要すると認めるときは、(1)によらず、知事に報告した上で、自ら他の市町村に協議することができるものとする。

4 避難者の受け入れ

市町村は、指定避難所及び指定緊急避難場所を指定する際に併せて広域避難の用にも供することについても定めるなど、他の市町村からの避難者を受け入れることができる施設等をあらかじめ決定しておくよう努めるものとする。

5 関係機関の連携

- (1) 道、市町村、運送事業者等は、あらかじめ策定した具体的な手順を定めた計画に基づき、関係者間で適切な役割分担を行った上で、広域避難を実施するよう努めるものとする。
- (2) 道及び関係機関は、避難者のニーズを十分把握するとともに、相互に連絡をとりあい、放送事業者を含めた関係者間で連携を行うことで、避難者等に役立つ的確な情報を提供できるように努めるものとする。

第12 広域一時滞在

1 道内における広域一時滞在

- (1) 地震・津波による災害発生により、被災住民について、道内の他の市町村における一時的な滞在（以下、「道内広域一時滞在」という。）の必要があると認める市町村長（以下、「協議元市町村長」という。）は、道内の他の市町村長（以下、「協議先市町村長」という。）に被災住民の受入れについて、協議を行う。

なお、適当な協議の相手方を見つけれない場合等は、知事に助言を求めるものとする。

- (2) 道内広域一時滞在の協議をしようとするときは、協議元市町村長は、あらかじめ総合振興局長又は振興局長を通じて知事に報告する。ただし、あらかじめ報告することが困難なときは協議開始後、速やかに、報告するものとする。
- (3) 協議元市町村長又は知事より、道内広域一時滞在の協議を受けた協議先市町村長は、被災住民を受入れないことについて正当な理由がある場合を除き、指定避難所を提供し、被災住民を受け入れるものとし、受入決定をしたときは、直ちに指定避難所の管理者等の被災住民への支援に関係する機関に通知するとともに、速やかに、協議元市町村長に通知する。

なお、協議先市町村長は必要に応じて、知事に助言を求めるものとする。

- (4) 協議元市町村長は、協議先市町村長より受入決定の通知を受けたときは、その内容を公示し、及び被災住民への支援に関係する機関等に通知するとともに、知事に報告する。
- (5) 協議元市町村長は、道内広域一時滞在有の必要がなくなると認めるときは、速やかに、その旨を協議先市町村長及び指定避難所の管理者等の被災住民への支援に関係する機関に通知し、内容を公示するとともに、知事に報告する。
- (6) 協議先市町村長は、協議元市町村長より道内広域一時滞在有の必要がなくなった旨の通知を受けたときは、速やかに、その旨を指定避難所の管理者等の被災住民への支援に関係する機関に通知する。
- (7) 知事は、災害の発生により市町村が必要な事務を行えなくなった場合、被災住民について道内広域一時滞在有の必要があると認めるときは、当該市町村長の実施すべき措置を代わって実施する。

また、当該市町村が必要な事務を遂行できる状況になったと認めるときは、速やかに事務を当該市町村長に引き継ぐものとする。

なお、上記の事務の代行を開始し、又は終了したときは、その旨を公示するとともに、代行を終了したときは代行した事務の措置について、当該市町村長に通知する。

2 道外への広域一時滞在

- (1) 災害発生により、被災住民について、道外における一時的な滞在（以下、「道外広域一時滞在」という。）の必要があると認める場合、市町村長（以下、「協議元市町村長」という。）は、知事に対し、他の都府県知事（以下、「協議先知事」という。）に対し、被災住民の受入れについて協議することを求めることができるものとする。
- (2) 知事は、協議元市町村長より道外広域一時滞在有に関する要求があったときは、協議先知事に協議を行うものとする。
また、知事は、必要に応じて内閣総理大臣に助言を求めるものとする。
- (3) 道外広域一時滞在有の協議をしようとするときは、知事は、あらかじめ内閣総理大臣に報告する。ただし、あらかじめ報告することが困難なときは協議開始後、速やかに、報告するものとする。
- (4) 知事は、協議先知事より受入決定の通知を受けたときは、速やかに協議元市町村長に通知するとともに内閣総理大臣に報告する。
- (5) 協議元市町村長は、知事より受入決定の通知を受けたときは、速やかに、その内容を公示し、避難所の管理者等の被災住民への支援に関係する機関に通知する。
- (6) 協議元市町村長は、道外広域一時滞在有の必要がなくなると認めるときは、速やかに、その旨を知事に報告し、及び公示するとともに避難所の管理者等の被災住民への支援に関係する機関に通知する。
- (7) 知事は、協議元市町村長より道外広域一時滞在有の必要がなくなった旨の通知を受けたときは、速やかにその旨を協議先知事に通知するとともに、公示するとともに内閣総理大臣に報告するも

のとする。

3 広域一時滞在避難者への対応

道及び市町村は、広域一時滞在により居住地以外の市町村に避難した被災住民に必要な情報や物資等を確実に送り届けられるよう、被災住民の所在地等の情報を共有するなど、避難元と避難先の市町村における連携に配慮する。

4 内閣総理大臣による協議等の代行

内閣総理大臣は、災害の発生により市町村及び道が必要な事務を行えなくなった場合、被災住民について道内広域一時滞在又は道外広域一時滞在有の必要があると認めるときは、当該市町村長又は知事の実施すべき措置を代わって実施するが当該市町村又は知事が必要な事務を遂行できる状況になったと認めるときは速やかに当該市町村長又は知事との事務の引き継ぎが行われるものとする。

第6節 救助救出計画

地震・津波災害によって生命又は身体に危険が及んでいる者等の救助救出に関する計画は、次のとおりである。

なお、市町村をはじめとする救助機関は、迅速な救助活動を実施するとともに、活動に当たっては各機関相互の情報交換、担当区域の割振りなど円滑な連携のもとに実施する。

また、被災地の地元住民や自主防災組織等は、可能な限り救助活動に参加し、被災者の救出に努める。

第1 実施責任

1 北海道警察

被災地域において生命又は身体に危険が及んでいる者等の救助救出を実施する。

2 第一管区海上保安本部

海上における遭難者の救助救出を実施する。

また、海上における災害応急対策の実施に支障を来さない範囲において、陸上における救助・救急活動等について支援する。

3 北海道

道は、市町村を包括する機関として、広域的、総合的な調整を行うとともに、市町村から救助救出について応援を求められ、必要があると認めたときは、その状況に応じ、自衛隊等防災関係機関の協力を得て適切な措置を講ずる。

また、市町村のみでは実施できない場合の救助救出を実施する。

道は、道民の安全・安心の確保に資するため、氏名等の公表が救出・救助活動に資する場合に、別に定める「災害時の氏名等公表取扱方針」に従い、災害時の氏名等の公表について検討するものとする。

4 市町村（消防機関）

市町村（救助法を適用された場合を含む。）は、災害により生命又は身体に危険が及んでいる者等をあらゆる手段を講じて早急に救助救出し、負傷者については、速やかに医療機関又は日本赤十字社北海道支部の救護所に収容する。

また、市町村は、当該市町村の救助力が不足すると判断した場合には、隣接市町村、北海道等の応援を求める。

市町村は、要救助者の迅速な把握のため、安否不明者についても、関係機関の協力を得て、積極的に情報収集を行うものとする。

第2 救助救出活動

1 被災地域における救助救出活動

市町村及び北海道警察は、職員の安全確保を図りつつ、緊密な連携のもとに被災地域を巡回し、救助救出を要する者を発見した場合は、資機材を有効活用するとともに、救助関係機関及び住民の協力を得て、被災者の救助救出活動を実施する。

特に、発災当初の72時間は、救命・救助活動において極めて重要な時間帯であることを踏まえ、人命救助及びこのために必要な活動に人的・物的資源を優先的に配分するものとする。

2 海上における救助救出活動

第一管区海上保安本部は、海上災害が発生した場合、速やかに巡視船艇及び航空機により、海上における遭難者の救助活動を実施する。

3 災害対策現地合同本部

大規模災害が発生し、被災者の救助・救出等の応急対策を迅速かつ適切に実施するため必要と認められる場合は、第3章第1節「応急活動体制」の定めるところにより、災害対策現地合同本部を設置する。

（参考資料編8-2 救助・救援等に関する協定）

第7節 地震火災等対策計画

大地震が発生した場合には、建物等の倒壊をはじめ、火災の同時多発や市街地への延焼拡大などにより、多大な人的・物的被害が発生するおそれがある。

このため、被災地の地元住民や自主防災組織等は、可能な限り初期消火及び延焼拡大の防止に努めるとともに、市町村における消火活動に関する計画は、次のとおりである。

第1 消防活動体制の整備

市町村は、その地域における地震災害を防ぎよし、これらの被害を軽減するため、消防部隊の編成及び運用、応急消防活動その他消防活動の実施体制について、十分に検討を行い、整備しておくものとする。

第2 火災発生、被害拡大危険区域の把握

市町村は、地震による火災発生及び拡大を防止するため、あらかじめ、おおむね次に掲げる危険区域を把握し、また必要に応じて被害想定を作成し、災害応急活動の円滑な実施に資するものとする。

- 1 住宅密集地域の火災危険区域
- 2 崖崩れ、崩壊危険箇所
- 3 津波等による浸水危険区域
- 4 特殊火災危険区域（危険物、ガス、火薬、毒劇物等施設）

第3 相互応援協力の推進

市町村は、消防活動が円滑に行われるよう、次に掲げる応援協定により、必要に応じ相互に応援協力をするものとする。

- ・ 消防相互応援
- ・ 広域航空消防応援
- ・ 緊急消防援助隊による応援

第4 地震火災対策計画の作成

市町村は、大地震時における火災防ぎよ活動及び住民救出活動の適切かつ効果的な実施を図るため、必要に応じ、あらかじめ地震火災対策計画を作成する。

この場合その基本的事項は、おおむね次のとおりである。

1 消防職員等の確保

大規模地震発生時には、住宅密集地域における火災の多発に伴い、集中的消火活動は困難であり、また、消防設備が破壊され、搬出不能となることも考えられ、更に消防職員、団員の招集も困難になるなど、消防能力が低下することなどから、あらかじめこれらに対する維持、確保の措置を講ずる。

2 消防水利の確保

地震時には、水道施設の停止や水道管の破損等により、消火栓が使用不能となることが考えられることから、防火水槽・耐震性貯水槽・配水池の配置のほか、海、河川等多角的な方策による消防水利の確保に努める。

3 応急救出活動

大規模地震発生時の混乱した状況下における救出活動は、非常に困難であるため、倒壊した家屋内での住民、特に要配慮者の救護方法について検討しておく。

4 初期消火の徹底

住民に対しては平素から地震発生時の火気の手締りと初期消火の重要性を十分に認識させるため、事前啓発の徹底を図る。

また、発生直後にあっては、被災地までの道路交通網等の寸断等により、消防機関の到着に時間を要することから、被災地の住民や自主防災組織は、可能な限り初期消火及び延焼防止に努める。

第8節 津波災害応急対策計画

大津波警報（特別警報）・津波警報・津波注意報が発表され、又は津波発生のおそれがある場合の警戒並びに津波が発生した場合の応急対策についての計画は、次のとおりである。

第1 津波警戒体制の確立

沿岸市町村など次の機関は、気象庁の発表する大津波警報（特別警報）・津波警報・津波注意報によるほか、強い地震（震度4程度以上）を感じたとき又は弱い地震であっても長い時間ゆっくりとした揺れを感じたときには、津波来襲に備え警戒態勢をとる。

1 沿岸市町村

海浜等にある者に対し、海岸等からの退避、テレビ、ラジオの聴取等警戒体制をとるよう周知するとともに、水門等の閉鎖、安全な場所からの海面監視等警戒にあたる。

2 北海道

津波情報の収集、沿岸市町村との連絡調整等を行う。

さらに、漁港、海岸等の警戒にあたるとともに、潮位の変化等津波情報の収集、伝達を行う。

3 北海道警察

気象庁が大津波警報（特別警報）・津波警報・津波注意報を発表した場合等は、速やかに警察署を通じて関係自治体にこれら警報等の内容を伝達するとともに、警戒警備等必要な措置を実施する。

4 第一管区海上保安本部

緊急通信等により、船舶に対し、大津波警報（特別警報）・津波警報・津波注意報を伝達するとともに、巡視船艇により、付近の在港船舶及び沿岸部の船舶に対し、沖合等安全な海域への避難、ラジオ、無線の聴取等警戒体制をとるよう周知する。

第2 住民等の避難・安全の確保

大津波警報（特別警報）・津波警報・津波注意報が発表された場合もしくは海面監視により異常現象を発見した場合、沿岸市町村長及び関係機関は、津波来襲時に備え、次の対策を実施する。

1 沿岸市町村

市町村長は、沿岸住民等に対して、直ちに退避・避難するよう勧告・指示を行うとともに、勧告等の解除に当たっては、十分に安全性の確認に努めるものとする。

また、津波来襲が切迫している場合、最寄りの高層ビルなどに緊急避難するよう伝達する。

2 北海道

市町村が災害の発生により、避難の勧告及び指示を行うことができない場合、知事は、避難のための勧告及び指示に関する措置の全部又は一部を当該市町村長に代わって実施する。

また、市町村から求めがあった場合には、避難指示等の対象地域、判断時期等について助言するものとする。そして、時機を失することなく避難指示等が発令されるよう、市町村に積極的に助言するものとする。

3 北海道警察

気象庁が大津波警報（特別警報）・津波警報・津波注意報を発表した場合等は、速やかに警察署を通じて関係自治体にこれら警報等の内容を伝達するとともに、沿岸を管轄する警察署長は、避難誘導、交通規制等必要な措置を実施する。

4 第一管区海上保安本部

津波による危険が予想される海域に係る港及び海岸付近にある船舶に対し港外、沖合等安全な海域への避難を勧告するとともに、必要に応じて入港を制限し、又は港内の停泊中の船舶に対して移動を命ずる等の規制を行う。

第3 災害情報の収集

道、北海道警察及び第一管区海上保安本部は、航空機又は船艇を派遣し、災害状況の把握及び情報収集を実施するとともに、防災関係機関相互に情報の共有化を図る。

第9節 災害警備計画

地震・津波災害時において、地域住民の生命、身体及び財産を保護し、公共の安全と秩序を維持するために必要な警戒、警備についての計画は、次のとおりである。

第1 災害警備の実施

北海道警察及び第一管区海上保安本部は、それぞれ陸上及び海上における災害警備対策を実施する。

第2 被災地域における災害警備

北海道警察は、関係機関と緊密な連携の下に災害警備諸対策を推進するほか、地震、津波が発生し、又は発生のおそれがある場合は、早期に警備体制を確立して、災害情報の収集及び道民の生命、身体及び財産を保護し、被災地域における社会秩序の維持にあたることを任務とする。

1 災害警備体制の確立

地震、津波が発生した場合、その災害の規模、様態に応じて、別に定めるところにより災害警備本部等を設置するものとする。

2 応急対策の実施

- (1) 災害警備活動に必要な情報を収集するとともに、収集した情報を関係機関と共有する。
- (2) 住民の避難に当たっては、市町村、消防機関等と協力し、安全な経路を選定して誘導するとともに、被災後の無人化した住宅街、商店街等におけるパトロールの強化、定期的な巡回を行い犯罪の予防及び取締り等に当たるものとする。
- (3) 地震、津波が発生し、又は発生のおそれがある場合は、関係機関と密接な連携を図るとともに、災害の種別、規模及び態様に応じ、住民の避難、犯罪予防、交通規制等の措置について迅速な広報に努めるものとする。
- (4) 防災関係機関と協力して、被災者の救出、救助活動を実施するとともに、死体見分等に当たるものとする。

第3 海上における治安の維持

第一管区海上保安本部は、海上における治安を維持するため、次に掲げる措置を講ずるものとする。

- 1 巡視船艇を災害発生地域の所要の海域に配備し、犯罪の予防、取締りを行う。
- 2 巡視船艇により警戒区域（基本法第63条）又は重要施設周辺海域の警戒を行う。
- 3 治安の維持に必要な情報の収集を行う。

第10節 交通応急対策計画

地震、津波の発生に伴う道路、船舶及び航空交通の混乱を防止し、消防、避難、救助、救護等の応急対策活動を迅速に実施するための道路交通等の確保に関する計画は、次のとおりである。

第1 交通応急対策の実施

発災後の道路啓開、応急復旧を迅速に行うため、関係機関及び道路管理者相互の連携の下、あらかじめ道路啓開等の計画を立案するなど事前の備えを推進する。

道路啓開については、北海道道路啓開計画【第2版】(令和4年12月 北海道道路啓開計画検討協議会)に基づき実施する。

1 北海道公安委員会(北海道警察)

- (1) 災害が発生し、又は正に発生しようとしている場合において、道路(高速道路を含む。)における危険を防止し、交通の安全と円滑化を図るため必要があると認めるとき、また、災害応急対策上緊急輸送を行う必要があると認められるときは、区域及び道路の区間を指定して緊急通行車両以外の車両の道路における通行を禁止し、又は制限する。
- (2) 通行禁止区域等において、車両その他の物件が緊急通行車両の妨害となることにより災害応急対策の実施に著しい支障があると認められるときは、当該車両その他の物件の占有者、所有者、管理者に対し、当該車両その他の物件の移動等の措置をとることを命ずることができる。
- (3) (2)による措置を命ぜられた者が当該措置をとらないとき又はその命令の相手方が現場にいないために当該措置をとることを命ずることができないときは、自らその措置を取ることができる。
この場合において、当該措置を取るためやむを得ない限度において車両その他の物件を破損することができる。

2 第一管区海上保安本部

海上における船舶交通の安全を確保するため、必要に応じ海上交通の規制等を行う。

3 東京航空局道内各空港事務所、空港運営権者

- (1) 航空機に対し、運航に影響を与える災害情報を提供するとともに、空港基本施設及び保安施設の損壊等により航空機の運航に危険がある場合には、必要に応じ空港の使用を禁止又は制限するほか、飛行計画、飛行経路等の調整を行う。
- (2) 緊急輸送に従事する航空機の運航を優先する。

4 北海道開発局

国道及び高速道路(直轄区間)の路線に係る道路の構造の保全と交通の危険を防止するため、障害物の除去に努めるものとし、必要と認められるときは、車両等の通行を禁止し、又は制限するとともに迂回路等を的確に指示し、交通の確保を図る。

5 東日本高速道路株式会社北海道支社

東日本高速道路株式会社が管理している道路の構造の保全と交通の危険を防止するため、障害物の除去に努めるものとし、必要と認められるときは、車両等の通行を禁止、又は制限し、交通の確保を図る。

6 北海道

- (1) 道が管理している道路が災害による被害を受けた場合、速やかに被害状況や危険箇所等を把握するとともに、障害物の除去に努めるものとする。
- (2) 交通の危険を防止するため、必要と認めるときは、車両等の通行を禁止し、又は制限するとともに迂回路等を的確に指示し、関係機関との連絡を密にしながら、交通の確保に努める。
- (3) 道が管理している緊急通行車両のガソリン等の確保に努めるものとするとともに、ガソリン等について、市町村長等の要請に基づき斡旋及び調達を行うものとする。

7 市町村（消防機関）

- (1) 市町村が管理している道路で災害が発生した場合は、道路の警戒に努めるとともに、交通の危険を防止するため必要と認めるときは、その通行を禁止し、又は制限するとともに迂回路等を的確に指示し、関係機関との連絡を密にし、交通の確保に努める。
- (2) 消防吏員は、警察官がその場にいない場合に限り、通行禁止区域等において、車両その他の物件が緊急通行車両の妨害となることにより災害応急対策の実施に著しい支障があると認められるときは、当該車両その他の物件の占有者、所有者、管理者に対し、当該車両その他の物件の移動等の措置をとることを命ずることができる。
- (3) 消防吏員は、(2)による措置を命ぜられた者が当該措置を取らないとき又はその命令の相手方が現場にいないために当該措置を取ることを命ずることができないときは、自らその措置をとることができる。

この場合において、当該措置をとるためやむを得ない限度において車両その他の物件を破損することができる。

8 自衛隊

災害派遣を命ぜられた部隊等の自衛官は、市町村長等、警察官及び海上保安官がその場にいない時に限り次の措置をとることができる。

- (1) 自衛隊用緊急通行車両の円滑な通行を確保するため必要な措置を命じ、又は自ら当該措置を実施
- (2) 警戒区域の設定並びにそれに基づく立ち入り制限・禁止及び退去命令
- (3) 現場の被災工作物等の除去等

9 一般社団法人北海道警備業協会

一般社団法人北海道警備業協会及び支部は、災害時における交通誘導業務及び避難所の警備について、「災害時における交通誘導業務等に関する協定」（資料編 8－2）等により関係機関の支援を行う。

第2 道路の交通規制

1 道路交通網の把握

災害が発生した場合、道路管理者及び北海道公安委員会（北海道警察）は、相互に綿密な連携を図るとともに、関係機関の協力を得て、次の事項を中心に被災地内の道路及び交通の状況について、その実態を把握する。

- (1) 損壊し、又は通行不能となった路線名及び区間
- (2) 迂回路を設定し得る場合はその路線名、分岐点及び合流点
- (3) 緊急に通行の禁止又は制限を実施する必要の有無

2 交通規制の実施

道路管理者及び北海道公安委員会は、次の方法により交通規制を実施するものとする。

- (1) 交通規制を実施するときは、道路標識等を設置する。
- (2) 緊急を要し道路標識等を設置するいとまがないとき、又は道路標識等を設置して行うことが困難なときは、現場警察官等の指示によりこれを行う。

3 関係機関との連携

道路管理者及び北海道公安委員会が交通規制により通行の禁止制限を行った場合には関係機関に連絡するとともに、あらゆる広報媒体を通じて広報の徹底を図る。

第3 海上交通安全の確保

第一管区海上保安本部は、海上交通の安全を確保するため、次に掲げる措置を講ずる。

- 1 船舶交通のふくそうが予想される海域においては、必要に応じて船舶交通の整理・指導を行う。
- 2 海難の発生その他の事情により、船舶交通の危険が生じ又は生ずるおそれがあるときは、必要に応じて船舶交通を制限し、又は禁止する。

- 3 海難船舶又は漂流物、沈没物その他の物件により船舶交通の危険が生じ又は生ずるおそれがあるときは、速やかに必要な応急措置を講ずるとともに、船舶所有者等に対し、これらの除去その他船舶交通の危険を防止するための措置を講ずべきことを命じ、又は勧告することができる。
- 4 船舶交通の混乱を避けるため、災害の概要、港湾・岸壁及び航路標識の状況、関係機関との連絡手段等、船舶の安全な運航に必要と考えられる情報について、無線等を通じ船舶への情報提供を行う。
- 5 水路の水深に異状を生じたと認められるときは、必要に応じて調査を行うとともに、応急標識を設置する等により水路の安全を確保する。
- 6 航路標識が損壊し又は流出したときは、速やかに復旧に努めるほか、必要に応じて応急標識の設置に努める。

第4 緊急輸送のための交通規制

災害が発生し、災害応急対策に従事する者又は災害応急対策に必要な物資の緊急輸送、その他応急措置を実施するための緊急輸送を確保する必要があると認めるときは、区域又は道路の区間を指定し、緊急通行車両以外の車両の通行を禁止し、又は制限する。

1 通知

北海道公安委員会は、緊急輸送のための交通規制をしようとするときは、あらかじめ、当該道路の管理者に対し、禁止又は制限の対象、区域、区間、期間及び理由を通知する。

なお、緊急を要し、あらかじめ通知できない場合は、事後直ちに通知する。

2 緊急通行車両の確認手続

(1) 車両の確認

知事（総合振興局長又は振興局長）又は北海道公安委員会（北海道警察）は、車両の使用者等の申出により当該車両が、応急対策に必要な物資の輸送等の緊急通行車両であることの確認を行うものとする。

(2) 確認場所

緊急通行車両の確認は、道庁（総合振興局又は振興局）又は警察本部、方面本部、警察署及び交通検問所で行う。

(3) 証明書及び標章の交付

緊急通行車両であると確認したものについては、各車両ごとに「緊急通行車両確認証明書」、「標章」を交付し、当該車両の前面に標章を掲示させる。

(4) 緊急通行車両

ア 緊急通行車両は、基本法に規定する災害応急対策を実施するために使用される車両で次の事項について行うものとする。

(ア) 津波注意報・警報の発表及び伝達並びに避難指示等に関する事項

(イ) 消防、水防その他の応急措置に関する事項

(ロ) 被災者の救難、救助その他保護に関する事項

(ハ) 災害を受けた児童及び生徒の応急の教育に関する事項

(ニ) 施設及び設備の応急の復旧に関する事項

(ホ) 清掃、防疫その他の保健衛生に関する事項

(ヘ) 犯罪の予防、交通の規制その他災害地における社会秩序の維持に関する事項

(ヘ) 緊急輸送の確保に関する事項

(ケ) その他災害の発生の防衛又は拡大の防止のための措置に関する事項

イ 指定行政機関等が保有し、若しくは、指定行政機関等との契約等により常時指定行政機関等の活動のために専用使用される車両又は災害時に他の関係機関・団体等から調達する車両であること。

(5) 発災前確認手続の普及等

道、市町村及び地方行政機関は、輸送協定を締結した事業者等に対し、緊急通行車両標章交付のための確認手続を発災前に行うことができる旨周知を行うとともに、自らも発災前の手続を積極的に行うなど、その普及を図るものとする。

3 規制除外車両

北海道公安委員会は、民間事業者等による社会経済活動のうち大規模災害発生時に優先すべきものに使用される車両であって、公安委員会の意思決定により規制除外車両として通行を認める。

(1) 確認手続

ア 北海道公安委員会（北海道警察）は、車両の使用者等の申出により当該車両が、規制除外車両であることの確認を行うものとする。

なお、災害対策に従事する自衛隊車両等であって、自動車番号標により外形的に車両の使用者又は種類が識別できる車両については、規制除外車両として取り扱い、交通規制の対象から除外する。

イ 確認場所

規制除外車両の確認は、警察本部、方面本部、警察署及び交通検問所で行う。

ウ 証明書及び標章の交付

規制除外車両であると確認したのものについては、各車両ごとに「規制除外車両通行証明書」、「標章」を交付し、当該車両の前面に標章を掲示させる。

ただし、前記アに定める自衛隊車両等であって、自動車番号標により外形的に車両の使用者又は種類が識別できる車両については、確認標章の交付を行わない。

(2) 事前届出制度

ア 規制除外車両の事前届出の対象とする車両

北海道公安委員会は、次のいずれかに該当する車両であって、規制除外車両の事前届出がなされた場合には、これを受理するものとする。

- (ア) 医師・歯科医師・医療機関が使用する車両
- (イ) 医薬品・医療機関・医療用資材等を輸送する車両
- (ウ) 患者等搬送用車両（特別な構造又は装置があるものに限る。）
- (エ) 建設用重機・道路啓開作業用車両又は重機輸送用車両

イ 事前届出制度の普及

北海道公安委員会は、規制除外車両の事前届出に関する手続きについて、民間事業者等に対し、事前届出制度の周知を行うとともに、災害に備えた規制除外車両の普及を図るものとする。

4 放置車両対策

(1) 北海道公安委員会は、緊急通行車両以外の車両の通行禁止等を行うため必要があるときは、道路管理者、港湾管理者又は漁港管理者に対し、緊急通行車両の通行を確保するための区間の指定、放置車両や立ち往生車両等の移動等について要請するものとする。

(2) 道路管理者、港湾管理者又は漁港管理者は、放置車両や立ち往生車両等が発生した場合には、緊急通行車両の通行を確保するため緊急の必要があるときは、運転者等に対し車両の移動等の命令を行うものとする。運転者がいない場合等においては、道路管理者、港湾管理者又は漁港管理者は、自ら車両の移動等を行うものとする。

(3) 道は、道路管理者である指定都市以外の市町村に対し、必要に応じて、ネットワークとして緊急通行車両の通行ルートを確保するために、広域的な見地から指示を行うものとする。

第5 緊急輸送道路ネットワーク計画

緊急輸送道路は、災害直後から発生する緊急輸送を円滑かつ確実に実施するために必要な道路であり、耐震性を有し、災害時にネットワークとして機能することが重要である。

このため、北海道開発局、北海道、札幌市、東日本高速道路株式会社等の道路管理者と北海道警察、陸上自衛隊等の防災関係機関からなる北海道緊急輸送道路ネットワーク計画等策定協議会では、緊急輸送を確保するため必要な「緊急輸送道路」を定め、緊急輸送道路のネットワーク化を図る北

海道緊急輸送道路ネットワーク計画を策定している。

各道路管理者は、この計画に基づき緊急輸送道路の整備を計画的に推進することとしている。北海道緊急輸送道路ネットワーク計画の概要は、次のとおりである。

1 計画内容

(1) 対象地域

道内全域

(2) 対象道路

既設道路及び概ね令和7年度までに供用予定の道路を基本としながら、必要に応じて河川管理用道路、臨港道路等を含めている。

2 緊急輸送道路の区分及び道路延長

緊急輸送道路ネットワークは、災害発生後の利用特性により、次のとおり区分しているが、北海道の広域性を反映して、緊急輸送道路総延長は11,371kmに上っている。

ア 第1次緊急輸送道路ネットワーク

道庁所在地(札幌市)、地方中心都市及び国際拠点港湾、重要港湾、地方港湾(耐震強化岸壁を有するもの)、拠点空港、公共用ヘリポート、総合病院、自衛隊、警察、消防等を連絡する道路(道路延長7,245km)

イ 第2次緊急輸送道路ネットワーク

第1次緊急輸送道路と市町村役場、主要な防災拠点(行政機関、公共機関、主要駅、地方港湾(耐震強化岸壁を有するものを除く)、第3種漁港、第4種漁港(耐震強化岸壁を有するもの)、地方管理空港、共用空港、その他の空港、災害医療拠点、備蓄集積拠点、広域避難地等)を連絡する道路(道路延長3,831km)

ウ 第3次緊急輸送道路ネットワーク

第1次及び第2次緊急輸送道路とその他の防災拠点を連絡する道路(道路延長295km)

(参考)

資料編8-2 燃料に関する協定

第 1 1 節 輸送計画

地震・津波災害において、災害応急対策、復旧対策等に万全を期すため、住民の避難、災害応急対策要員の移送及び救援若しくは救助のための資機材、物資の輸送（以下「災害時輸送」という。）を迅速かつ確実に行うために必要な措置事項については、本計画の定めるところによる。

なお、国、道及び市町村は、緊急輸送が円滑に実施されるよう、あらかじめ、運送事業者等と物資の保管、荷捌き及び輸送に係る協定を締結するなど体制の整備に努めるものとする。その際、道及び市町村は、災害時に物資の輸送拠点から指定避難所等までの輸送手段を含めた体制が速やかに確保できるよう、あらかじめ、適切な物資の輸送拠点を選定しておくよう努めるものとする。

第 1 実施責任

基本法第 5 0 条第 2 項に掲げる、災害応急対策の実施責任者が実施する。

1 北海道運輸局

鉄道、軌道及び自動車輸送並びに海上又は港湾運送の調整及び確保を図る。

2 北海道旅客鉄道株式会社、日本貨物鉄道株式会社北海道支社

鉄道又はこれに関連する自動車による輸送を実施する。

3 日本通運株式会社札幌支店

自動車による輸送を実施する。

4 東京航空局道内各空港事務所

航空機の運航方法、時期などの調整を行い、安全な航空輸送の確保を図る。

5 北海道

災害の救助その他公共福祉を維持するため必要があるときは、運輸局、空港事務所、又は第一管区海上保安本部に輸送の措置を要請する。

6 北海道バス協会、北海道トラック協会、運送事業者等

北海道運輸局長からの要請又は災害事態が急迫し、北海道運輸局長からの輸送の措置を待ついとまのない場合において、知事から要請のあったとき、緊急輸送を実施する。

7 第一管区海上保安本部

人員又は物資の緊急輸送について、必要に応じ、又は関係機関の要請があったときは、迅速かつ積極的に実施する。

第 2 輸送の方法

災害時の輸送は、災害応急対策実施責任機関が保有する車両、船艇、航空機等を使用し、又は他の災害応急対策実施責任機関の協力を得て実施する。

1 北海道運輸局

(1) 陸上輸送

災害応急対策実施責任者の要請があった場合において、災害の救助その他公共の福祉を維持するため必要があり、かつその輸送を実施する者がいない場合、又は、著しく不足する場合は、一般旅客自動車運送事業者及び一般貨物自動車運送事業者に対し、輸送を命ずるための必要な措置を講ずる。

(2) 海上輸送

災害応急対策実施責任者の要請があった場合において、災害の救助その他公共の安全の維持のため必要がある港湾運送又は海上輸送であり、かつ自発的にその業務及び航海を実施する者がいない場合、又は著しく不足する場合は、港湾運送事業者に対し、貨物の取扱又は輸送を、船舶運航事業者に対して航海を命ずるための必要な措置を講ずる。

2 北海道

知事は、災害の救助その他の公共の福祉を維持するため必要があると認めるときは、北海道運

輸局及び道内各空港事務所に対し、輸送の措置及び第一管区海上保安本部に輸送を要請する。

その他特別な理由がある場合は、鉄道事業者、自動車運送事業者、港湾運送業者又は船舶運送業者に対し、運送を命じるための必要な措置を講ずる。

3 運送事業者等

鉄道事業者及び、自動車運送事業者は、天災事変その他止むを得ない理由により運送に着手し、又はこれを継続することができない場合を除き、災害応急対策実施責任者の輸送に協力するものとする。

4 第一管区海上保安本部

第一管区海上保安本部は、必要に応じて又は関係機関から要請を受け、傷病者、医師、避難者等又は救援物資の緊急輸送を巡視船艇及び航空機により実施する。

第3 輸送費用の支払

災害時輸送に要する経費の負担関係については、原則として次によるものとする。

1 国の機関が保有する輸送手段を用いて行う災害時の輸送

国の機関が行う災害時の輸送に要する費用については、当該国の機関が負担する。

2 要請により運送事業者が行う災害時輸送

輸送計画に基づき、知事からの要請により運送事業者が行う災害時輸送に要する経費については当該災害時の輸送を要請した知事が支払うものとする。

なお、道路運送法等の法令に基づく運送命令等による損失補償については、各法令の定めるところによる。

(参考)

資料編 8 - 2 「災害応急対策用貨物自動車による物資の緊急・救援輸送等に関する協定」

第12節 ヘリコプター等活用計画

地震・津波災害時における消防防災ヘリコプター等の活用については、本計画の定めるところによる。

第1 基本方針

道内において地震・津波災害が発生し、迅速な救急・救助活動やヘリコプター等を活用した災害応急対策を実施するため、各機関が保有する広域かつ機動的に活動できるヘリコプター等を活用する。

第2 ヘリコプター等の活動内容

1 災害応急対策活動

- (1) 被災状況調査などの情報収集活動
- (2) 救援物資、人員、資機材等の搬送

2 救急・救助活動

- (1) 傷病者、医師等の搬送
- (2) 被災者の救助・救出

3 火災防御活動

- (1) 空中消火
- (2) 消火資機材、人員等の搬送

4 その他

ヘリコプター等の活用が有効と認める場合

第3 ヘリコプター等保有機関の活動等

1 北海道

道災害対策本部等の指示、又は市町村の要請により、災害応急対策等の活動を行う。

災害が大規模で、所管ヘリコプターで対応できない場合には、自衛隊への災害派遣や第3章第28節「広域応援・受援計画」の定めるところにより、他都府県及び他の市町村へのヘリコプターの応援要請などを行う。

2 札幌市

北海道広域消防相互応援協定に基づく応援を行うとともに、道の消防防災ヘリコプターと連携し、活動を行う。

3 北海道開発局、第一管区海上保安本部、北海道警察

所管に係る災害応急対策等を実施するとともに、それらの活動で収集した情報を必要に応じ、関係対策本部等に提供する。

また、災害（事故）対策合同本部等の要請により、対策機関の実施する災害応急対策等を支援する。

4 自衛隊

知事の災害派遣要請に基づき、災害応急対策等を実施する。

第4 ヘリコプター等保有機関の活動体制

大規模災害が発生した際には、全国各地から消防機関をはじめ、自衛隊、海上保安庁、警察、北海道開発局などから多数のヘリコプター等の航空機が被災地に派遣され、様々な災害対策活動が行われることとなる。

このため、「北海道ヘリコプター等運用調整会議」において、ヘリコプター等を保有する防災関係機関の相互連携を図り、安全かつ効果的な災害応急対策等の活動を行うとともに、災害発生時に活動する航空機の安全運航を確保するために必要な事項（空域及び飛行経路の指定、情報共有要領等）を定めるものとする。

第5 市町村の対応等

市町村長はヘリコプター等の災害応急活動の円滑な対応のため、受入体制等の確保を整えるとともに、活動に係る安全対策等を講じるものとする。

1 離着陸場の確保

安全対策等の措置が常時なされている場所、又は災害発生時において迅速に措置できる離着陸場を確保する。

2 安全対策

ヘリコプターの離発着に支障が生じないための必要な措置、地上の支援体制等を講じるものとする。

第13節 食料供給計画

地震・津波災害による被災者及び災害応急対策従事者等に対する食料供給に関する計画は、次のとおりである。

第1 実施責任

1 市町村

被災者及び災害応急対策従事者に対する食料の調達、配給及び給付対策を実施する。

2 北海道

必要に応じて、食料の調達・供給の決定と調整を図る。

3 北海道農政事務所

農林水産省が調達及び供給した応急用食料等の供給状況に係る確認等を実施する。

第2 食料の供給

1 市町村

市町村は、地域防災計画に従い、被災者及び災害応急対策従事者に対する食料の調達及び配給を直接行うものとするが、市町村において調達が困難な場合、市町村長は、その確保について総合振興局長又は振興局長を通じ知事に要請する。

なお、米穀については、必要に応じ、米穀の買入れ・販売等に関する基本要領（平成21年5月29日付け21総食第113号農林水産省総合食料局長通知）第4章I第11の規定により、農林水産省農産局長（以下、「農産局長」という。）に直接、又は、総合振興局長若しくは振興局長を通じて知事に対し、政府所有米穀の緊急の引渡を要請する。

2 北海道

知事は、市町村長から要請があったとき又は、その事態に照らし緊急を要し、市町村からの要求を待ついとまがないと認められるときは、被災地域に過不足なく食料が供給されるよう十分な配慮のもと、食料を調達し、市町村に供給するとともに、供給すべき食料が不足するときは、政府対策本部（内閣府）に対し食料の調達を要請する。

また、道は、支援物資を要する際に無償・有償の区分を明確化するとともに、被災市町村への提供にあたっては、事前に経費負担の有無を明示する。

なお、米穀については、必要に応じ、米穀の買入れ・販売等に関する基本要領（平成21年5月29日付け21総食第113号農林水産省総合食料局長通知）第4章I第11の規定により、農産局長から災害救助用米穀を確保し、市町村に供給するとともに、その受領方法等について指示する。

3 北海道農政事務所

北海道及び被災市町村と十分連絡を取りつつ、農林水産省が調達及び供給した応急用食料等の供給状況に係る確認等を実施する。

第3 食料輸送計画

食料の輸送に当たって、車両等の輸送施設及び労務者を必要とする場合は、「第11節 輸送計画」により措置するものとする。

（参考 資料編9-10 米穀の買入れ・販売等に関する基本要領 抄）

（参考 資料編9-11 災害救助用米穀の引渡方法等に係る具体的な事務手続きについて 抄）

第14節 給水計画

地震発生に伴う水道施設の損壊により、生活用水が枯渇して飲料に適する水を得ることができない者に対する生活用水の供給及び給水施設等の応急復旧に関する計画は、次のとおりである。

第1 実施責任

1 市町村

給水活動を迅速かつ円滑に実施するための応急給水体制を確立し、地域住民の生活用水及び医療機関等の医療用水を確保するとともに、給水施設等の応急復旧を実施する。

(1) 個人備蓄の推進

市町村は、飲料水をはじめとする生活用水を災害発生後3日間分程度、個人において準備しておくよう、住民に広報していくものとする。

(2) 生活用水の確保

災害時の生活用水の水源として、震災対策用貯水施設と被災地付近の浄水場の貯留水を主体とし、不足する場合は井戸水、自然水（川、ため池等の水）、プール、受水槽、防火水槽等の水を浄化（ろ過、滅菌）して供給するものとする。

(3) 給水資機材の確保

市町村は、災害時に使用できる応急給水資機材の確保に努め、保有状況を常時把握し、被災地給水人口に応じ、給水車、散水車及び消防タンク車を所有機関から調達して、給水に当たるものとする。

2 北海道

市町村の水道施設等が被災し広範囲にわたって断水となったときは、自衛隊その他関係機関の応援を得て応急給水についての調整を図るとともに、復旧資機材の斡旋調達の調整、給水開始の指導を行う。

第2 給水の実施

1 給水の方法

(1) 輸送による給水

被災地の近隣地域に適切な補給水源がある場合は、給水車（給水タンク車、散水車、消防タンク車等）により補給水源から取水し、被災地域内へ輸送の上、住民に給水するものとする。

この場合、散水車、消防タンク車等の使用にあたっては、事前にタンク内の清掃及び消毒を行う。

(2) 浄水装置による給水

輸送その他の方法による給水が困難であり、付近に利用可能な水源がある場合は、浄水装置その他の必要資材を用いてこれを浄化し、飲料水として住民に供給するものとする。

(3) 家庭用井戸等による給水

被災地付近の家庭用井戸水について水質検査の結果、飲料水として適当と認めるときは、その付近の住民に飲料水として供給するものとする。

なお、水質検査の結果、飲料に適さない水質のときは、消毒その他の方法により衛生上無害な水質とし、供給する。

2 応援の要請

市町村長は、自ら飲料水の供給を実施することが困難な場合は、他市町村又は道へ飲料水の供給又はこれに要する要員及び給水資機材の応援を要請するものとする。

また、知事は、その事態に照らし緊急を要し、被災市町村からの要求を待ついとまがないと認められるときは、要求を待たず、被災市町村に対する応急給水について必要な要請を講ずるものとする。

(参考)

資料編8-2 食料・飲料・生活物資の供給等に関する協定

第15節 衣料・生活必需物資供給計画

地震・津波災害時における被災者に対する被服、寝具、その他生活必需品の給与並びに物資の供給に関する計画は、次のとおりである。

第1 実施責任

1 市町村

- (1) 災害救助法を適用した場合の被災者に対する被服、寝具その他生活必需品の給与又は貸与は、市町村長が実施することとし、適用されない場合の被災者に対する物資の供給は、その都度、市町村長が行うものとする。
- (2) 物資の調達、輸送
 - ア 地域内で調達できる生活必需品の調達先及び集積場所等の状況を把握しておくものとする。
 - イ 地域内において調達が不能になったときは、道に協力を求めることができる。
 - ウ 生活必需品を取り扱う小売、卸売業者等と事前に連絡調整を図っておく等、迅速に調達できる方法を定めることとする。

2 北海道

- (1) 知事は、災害時における災害救助用物資について、市町村長等の要請に基づき斡旋及び調達を行う。

なお、市町村における物資が不足し災害応急対策を適確に行うことが困難であると認めるなど、その事態に照らし緊急を要し、市町村からの要求を待ついとまがないと認められるときは、要求を待たず、物資を確保し輸送する。

また、災害時に備え、生活必需品を取り扱う業者等と迅速に調達できるよう事前に連絡調整を行う。
- (2) 市町村長に物資を配分速達するときは、無償・有償の区分を明確化するとともに、配分計画表を作成し、この計画表に基づいて給（貸）与するよう助言する。
- (3) 要配慮者に配慮した物資の備蓄

社会福祉施設に対し、要配慮者に配慮した物資の備蓄を促進するよう啓発を行う。

 - ア 生活物資は、必需品を中心に品目を選定する。
 - イ 被災施設への応接、地域での支援活動を考慮して確保する。

3 指定地方行政機関

法令及び計画の定めるところにより、被災者への物資供給を図る。

- (1) 北海道経済産業局

経済産業省が救援物資の供給・確保を緊急に行う必要が生じた場合には、地方公共団体等と十分連絡をとりつつ被災地の物資調達状況を、供給・確保後はその到着状況等について確認する。

4 指定公共機関及び指定地方公共機関

法令及び計画の定めるところにより、被災者への物資供給を実施する。

第2 実施の方法

- 1 市町村長は、災害により日常生活に必要な衣料、生活必需品等を失った者に対し、被害状況及び世帯構成人員に応じて、一時的に急場をしのぐための衣料、生活必需品等を給与又は貸与するものとする。
- 2 知事は、市町村長等の要請に基づき必要物資の斡旋、調達を行うもので、災害の態様、交通の状況等により種々であるが主要経済都市を中心として行うものとし、災害の規模により必要がある場合は道外調達の方途を講ずるものとする。

第3 生活必需物資の確保

- 1 災害応急対策実施責任者は、その所掌する物資供給に必要な数量の確保を図るものとし、関係する卸売組合、協同組合、主要業者に対し協力を要請し、又は斡旋を求めるものとする。

2 知事は、生活必需品の供給の確保を図るため、卸売組合、協同組合、主要関係業界等（以下「関係団体」という。）に対し、物資確保のための協力要請又は斡旋依頼を行う。

また、関係団体と協定を結ぶなど、応急生活物資の調達と輸送及び生活物資の安定供給体制の確立を図る。

3 知事及び北海道経済産業局長は、物資の生産、集荷又は販売を業とする者に対し、その取り扱う物資を適正な価格で供給するよう指導するとともに、知事は、必要な物資の円滑な供給ができない場合において、特に必要があると認めるときは、基本法第71条第1項の規定に基づく保管命令又は収用処分により必要数量を確保するものとする。

4 知事は、国、関係市町村及び関係機関と連携し、生活必需品の物価の監視を行うとともに、速やかにその結果を公表するものとする。

5 道及び市町村は、住民自らが平常時から食料・飲料水の他に、救急用品、衣類、懐中電灯、ラジオ、乾電池等を備え、非常持ち出しの準備をしておくよう啓発、広報に努めるものとする。

第4 日本赤十字社北海道支部における災害救助物資の備蓄

1 被災者の救援用物資として備蓄している物は次のとおりである。

- ・ 毛布
- ・ 緊急セット
- ・ 拠点用日用品セット
- ・ 安眠セット

2 救援物資の緊急輸送を円滑に行うため別に定める「赤十字災害救援物資備蓄（配分）要綱」及び「拠点における赤十字災害救援物資備蓄（配分）要綱」により、あらかじめ地区に備蓄するものとする。

(参考)

資料編 8-2 食料・飲料・生活物資の供給等に関する協定

第16節 石油類燃料供給計画

災害時の石油類燃料（LPGを含む）の供給については、本計画の定めるところによる。

第1 実施責任

1 市町村

市町村長は、市町村が管理している緊急通行車両のガソリン等の確保に努めるものとする。

また、災害対策上重要な施設、避難所、医療機関及び社会福祉施設等における石油類燃料の確保に努めるものとする。

ア 地域内で調達できる石油類燃料の調達先及び集積場所等の状況を把握しておくものとする。

イ 地域の卸売組合、協同組合、主要業者と事前に協定を締結しておく等、石油類燃料を迅速に調達できる方法を定めることとする。

ウ 地域内において調達が不能となったときは、道に協力を求めることができる。

エ LPGについては、北海道エルピーガス災害対策協議会と迅速に調達できるよう連絡調整を行う。

また、都市ガスの供給が停止された場合は、LPGの供給を確保する必要があるので取扱い等については弾力的な運用を図ることとする。

2 北海道

知事は、道が管理している緊急通行車両のガソリン等の確保に努めるとともに、災害時における石油類燃料について、災害時に優先的に燃料供給が行われるべき重要な施設として道が指定する施設（以下本節において「重要施設」という。）の管理者又は市町村長等からの要請に基づき、北海道石油業協同組合連合会に対し、重要施設への円滑な供給が行われるよう要請を行う。

また、市町村等の要請に備え、北海道石油業協同組合連合会と迅速に調達できるよう連絡調整を行うとともに、石油備蓄の確保に関する法律の規定に基づく経済産業大臣からの勧告がなされた場合、石油連盟に対し、道が指定する重要施設への円滑な供給が行われるよう要請を行う。

3 指定地方行政機関

(1) 北海道経済産業局

灯油、ガソリン等の燃料に関する需給・価格動向等の把握及び情報提供を行うものとする。

第2 石油類燃料の確保

1 災害応急対策実施責任者は、石油類燃料の確保を図るものとし、卸売組合、協同組合、主要業者に対し協力を要請し、又は斡旋を求めるものとする。

2 知事は、石油類燃料の確保を図るため、卸売組合、協同組合、主要業者に対し、物資確保のための協力要請又は斡旋依頼を行うとともに、北海道石油業協同組合連合会との協定に基づき、石油類燃料の安定供給体制の確立を図る。

また、道は、災害時情報収集システムを利用し、効率的に中核SS、住民拠点SS及び北海道地域サポートSSの営業状況等を把握し、市町村や緊急車両を有する関係機関に情報提供するとともに、燃料の供給不足に伴う混乱を防止するため、道民に対し、節度ある給油マナーと燃料の節約について呼びかけを行う。

第3 平常時の取組

道は、重要施設の燃料タンクの規格など必要な情報を整理し、北海道石油業協同組合連合会及び石油連盟と共有するとともに、重要施設管理者や市町村担当者に対して、災害時の燃料供給の要請窓口や手順等を周知する。

また、道は、関係団体等と協力して、道民及び重要施設等に対し、車両や施設等の燃料を日頃から満量としておくよう心掛け平常時から燃料を確保するよう啓発を行う。

北海道経済産業局は、陸上自衛隊北部方面隊と連携し、関係機関の協力を得て、災害時における燃料供給のノウハウの更なる拡充等を図るための合同訓練を実施するものとする。

(参考)

資料編 8-2 「災害時における石油類燃料の供給等に関する協定」、
「災害時の重要施設に係る情報共有に関する覚書」

第17節 生活関連施設対策計画

地震・津波の発生に伴い、生活に密着した施設（上水道、下水道、電気、ガス、通信及び放送施設等）が被災し、水、電気、ガス等の供給が停止した場合は、生活の維持に重大な支障を生ずる。

これら各施設の応急復旧についての計画は、次のとおりである。

第1 上水道

1 応急措置

水道事業者は、地震・津波災害により被災した施設の応急復旧についての計画をあらかじめ定めておくほか、地震・津波の発生に際してこの計画に基づき直ちに被害状況の調査、施設の点検を実施するとともに、被害にあった場合は、速やかに応急復旧し、住民に対する水道水の供給に努める。

2 広報

水道事業者は、地震・津波により水道施設に被害を生じた場合は、その被害状況及び復旧見込み等について広報を実施し、住民の不安解消を図るとともに、応急復旧までの対応についての周知を図る。

第2 下水道

1 応急復旧

下水道管理者は、地震・津波災害により被災した施設の応急復旧についての計画をあらかじめ定めておくほか、地震・津波の発生に際してこの計画に基づき直ちに被害状況の調査、施設の点検を実施し、排水機能の支障及び二次災害のおそれのあるものについては、応急復旧を行う。

2 広報

下水道管理者は、地震・津波により下水道施設に被害のあった場合は、下水道施設の被害状況及び復旧見込み等について広報を実施し、住民の生活排水に関する不安解消に努める。

第3 電気

1 応急復旧

電気事業者は、地震・津波災害により被災した施設の応急復旧についての計画をあらかじめ定めておくほか、地震・津波の発生に際して、この計画に基づき、直ちに被害状況（停電の状況）の調査、施設の点検を実施し、施設に被害（停電）があった場合は、二次被害の発生を防止するとともに、速やかに応急復旧を実施し、早急に停電の解消に努める。

2 広報

電気事業者は、地震・津波により電力施設に被害があった場合は、感電事故、漏電による出火の防止及び電力施設の被害状況（停電の状況）、復旧見込み等について、テレビ・ラジオなどの報道機関や広報車を通じて広報し、住民の不安解消に努める。

第4 ガス

1 応急復旧

ガス事業者は、地震・津波災害により被災した施設の応急復旧についての計画をあらかじめ定めておくほか、地震・津波の発生に際してこの計画に基づき直ちに施設、設備の被害調査、点検を実施し、被害があった場合は、二次災害の発生を防止するとともに、速やかに応急復旧を行う。

2 広報

ガス事業者は、地震・津波によりガス施設に被害のあった場合は、ガス施設の被害状況及び復旧見込み等について広報を実施し、住民の不安解消に努める。

第5 通信

1 応急復旧

東日本電信電話(株)北海道事業部、(株)NTTドコモ北海道支社などの電気通信事業者は、地震・津波災害発生時の通信を確保するため、施設の被害調査、点検を実施するとともに、被害があった場合又は異常事態の発生により通信が途絶するような場合において、速やかに応急復旧を実施するなどの対策を講ずるものとする。

2 広報

通信を管理する機関は、地震・津波により通信施設に被害のあった場合は、テレビ、ラジオなど

の報道機関の協力を得て、通信施設の被害状況、電話等の通信状況等について広報するとともに、被災地への電話の自粛について理解と協力を求めるなど住民の不安解消に努める。

第6 放送

NHKなど放送機関は、地震・津波災害発生時、被災地及び被災住民に対する迅速かつ的確な情報を提供するため、施設の被害調査、点検を実施するとともに、施設に被害があった場合、速やかに応急復旧を実施するなど、放送が途絶えることのないよう対策を講ずるものとする。

第18節 医療救護計画

地震・津波災害のため、その地域の医療機関の機能がなくなり又は著しく不足、若しくは医療機関が混乱した場合における医療救護の実施は、本計画の定めるところによる。

第1 基本方針

- 1 医療救護活動は、災害急性期においては、災害派遣医療チーム（DMAT）を被災地等に派遣することとし、亜急性期以降においては、道又は市町村が設置する救護所等において、救護班が実施することを原則とする。
また、精神保健医療については、災害発生直後から中長期にわたり必要に応じて災害派遣精神医療チーム（DPAT）を派遣する。
- 2 救護班は、医師、薬剤師、看護師その他の要員により組織し、その編成は災害の状況に応じたものとする。
- 3 災害派遣医療チーム（DMAT）は、研修を受講した災害拠点病院等の医師、看護師等により組織する。
- 4 救護班及び災害派遣医療チーム（DMAT）の業務内容は、次のとおりとする。
 - (1) トリアージ
 - (2) 傷病者に対する応急処置及び医療
 - (3) 傷病者の医療機関への搬送支援
 - (4) 災害時に都道府県が設置するSCU（広域搬送拠点臨時医療施設）における広域医療搬送や地域医療搬送に関する調整。
 - (5) 助産救護
 - (6) 被災現場におけるメディカルコントロール（災害派遣医療チーム（DMAT）のみ）
 - (7) 被災地の災害拠点病院、広域医療搬送拠点等での医療支援（災害派遣医療チーム（DMAT）のみ）
- 5 災害派遣精神医療チーム（DPAT）は、災害時におけるこころの対応が可能な医師、看護師、臨床心理技術者等により組織する。
- 6 災害派遣精神医療チーム（DPAT）の業務内容は、次のとおりとする。
 - (1) 傷病者に対する精神科医療
 - (2) 被災者及び支援者に対する精神保健活動

第2 医療救護活動の実施

1 北海道

- (1) 道は、災害発生時に市町村等からの支援要請による保健医療福祉活動チーム（災害対策に係る保健医療福祉活動を行うチームをいう。）の派遣、受入れ等を円滑に実施するため、保健医療福祉活動の総合調整を行う「保健医療福祉調整本部」を設置し、保健医療福祉活動を円滑に行うための体制の整備に努める。
- (2) 道は、災害救助法を適用した場合、又は市町村から医療救護に関する協力要請があった場合で医療救護活動を必要と認めるときは、適時適切な場所に救護所を設置する。
また、避難所の設置が長期間にわたる場合には、必要に応じて避難所に救護センターを併設する。
- (3) 道は、被災地等の医療機関の診療状況等の情報を北海道救急医療・広域災害情報システム等により迅速に把握する。
- (4) 道は、災害拠点病院及び協力機関等に災害派遣医療チーム（DMAT）、救護班の派遣を要請するとともに、道立医療機関の所属医師等により編成する救護班を派遣する。
- (5) 道は、災害派遣医療チーム（DMAT）による活動と並行して、また、災害派遣医療チーム（DMAT）活動の終了以降、日本医師会災害医療チーム（JMAT）、日本赤十字社、独立行政法人国立病院機構、国立大学病院、日本災害歯科支援チーム（JDAT）、日本薬剤師会、日本看

護協会、民間医療機関等からの医療チーム派遣等の協力を得て、避難所、救護所も含め、被災地における医療提供体制の確保・継続を図るものとし、その調整に当たり、災害医療コーディネーターや災害時小児周産期リエゾンは道に対して適宜助言及び支援を行うものとする。その際道は、医療チーム等の交代により医療情報が断絶することのないよう、被災地における診療情報の引継ぎが適切に実施されるよう、努めるものとする。

- (6) 道は、必要に応じて精神科病院等に災害派遣精神医療チーム（D P A T）の編成に必要な医師、薬剤師、看護師、臨床心理技術者等の派遣を要請するとともに、派遣に係る調整を行う。
- (7) 道は、被災者ニーズ等に的確に対応した健康管理（こころのケアを含む）を行うため、医師、薬剤師、保健師、管理栄養士等による保健指導及び栄養指導を実施する。
また、被災したことによるこころの健康のために、「災害時こころのケアの手引き」を関係機関に配布し、有効な活用を図るとともに、支援者向けの研修会等を開催する。

2 市町村

- (1) 市町村は、災害の程度により医療救護活動を必要と認めたときは、自ら救護班を編成し、又は道その他の関係機関に協力を要請する。
- (2) 市町村は、被災者のニーズ等に的確に対応した健康管理を行うため、保健師等による保健指導及び栄養指導を実施する。
また、被災したことによるこころの健康のために、「災害時こころのケアハンドブック」を関係機関に配布し、有効な活用を図るとともに、支援者向けの研修会等を開催する。

3 災害拠点病院

- (1) 災害拠点病院は、道の要請に基づき救護班、災害派遣医療チーム（D M A T）を派遣し、医療救護活動を行う。
- (2) 災害拠点病院は、被災患者を受け入れるとともに、医薬品・医療材料等の応急用資材の貸出等により地域の医療機関を支援する。

4 協力機関等（協定書については、資料編 8－2 参照）

- (1) 独立行政法人国立病院機構本部北海道東北ブロック事務所
独立行政法人国立病院機構本部北海道東北ブロック事務所は、独立行政法人国立病院機構各病院の救護班の連絡調整並びに派遣及び医療救護活動を行う。
- (2) 独立行政法人労働者安全福祉機構
独立行政法人労働者安全福祉機構は、道の要請に基づき、所属医療機関の救護班を派遣し、医療救護活動を行う。
- (3) 日本赤十字社北海道支部
日本赤十字社北海道支部は、道の要請に基づき、赤十字病院の救護班及びこころのケア班を派遣し医療救護及びこころのケア活動を行う。
なお、救助法が適用された場合の救護班及びこころのケア班の業務内容は、「委託協定書」の定めるところによる。
また、日本赤十字社が有する日赤災害医療コーディネートチームは、赤十字病院の救護班及びこころのケア班の必要数、活動エリア及び期間について、道が設置する「保健医療福祉調整本部」と協議、調整を行い、緊密に連携する。
- (4) その他の公的医療機関の開設者
医療法第31条の規定による公的医療機関の開設者（上記(3)を除く。）は、道の要請に基づき、所属医療機関の救護班を派遣し医療救護活動を行う。
- (5) 北海道医師会
北海道医師会は、道の要請に基づき、救護班（J M A T）を派遣し医療救護活動を行う。
なお、救護班の業務内容は、第1の4に掲げるもののほか、「災害時の医療救護活動に関する協定書」の定めるところによる。
- (6) 北海道歯科医師会
北海道歯科医師会は道の要請に基づき、救護班を派遣し歯科医療救護活動を行う。

なお、救護班の業務内容は、「災害時の歯科医療救護活動に関する協定書」の定めるところによる。

(7) 北海道薬剤師会

北海道薬剤師会は、道の要請に基づき、救護班を派遣し医療救護活動を行う。

なお、救護班の業務内容は、「災害時の医療救護活動に関する協定書」の定めるところによる。

(8) 北海道看護協会

北海道看護協会は、道の要請に基づき、災害支援ナース等看護職を派遣し、看護職医療救護活動を行う。

なお、看護職の業務内容は、「災害時の看護職医療救護活動に関する協定書」の定めるところによる。

(9) 北海道柔道整復師会

北海道柔道整復師会は、道の要請に基づき、柔道整復救護班を派遣し、医療救護活動を行う。

なお、柔道整復救護班の業務内容は、「災害時における柔道整復師の救護活動に関する協定書」の定めるところによる。

(10) 北海道エアポート株式会社

北海道エアポート株式会社は、道の要請に基づき、SCU(広域搬送拠点臨時医療施設)設置に伴う協力を行う。

協力する内容は、「広域搬送拠点臨時医療施設の設置及び運営に関する協定書」の定めるところによる。

第3 搬送体制の確保

1 救護班及び災害派遣医療チーム(DMAT)

救護班及び災害派遣医療チーム(DMAT)の移動手段についてはそれぞれの機関等で行うものとするが、道路の損壊などにより移動が困難な場合、又は緊急を要する場合は、道の所有するヘリコプター等により行う。

なお、状況に応じて自衛隊のヘリコプターやドクターヘリ等の派遣を要請する。

2 重症患者等

重症患者等の医療機関への搬送は、原則として地元消防機関が実施する。

ただし、消防機関の救急車両が確保できないときは、道、市町村又は救護班が確保した車両により搬送する。道路の損壊などにより搬送が困難な場合、又は緊急を要する場合は、道の所有するヘリコプター等により行う。

なお、状況に応じて自衛隊のヘリコプターやドクターヘリ等の派遣を要請する。

第4 医薬品等の確保

1 北海道

道は、市町村から医薬品等の供給について要請を受けたときは、道が備蓄する医薬品等を供給するほか医薬品等の調達について関係機関・団体に対し要請又は斡旋を行うとともに、状況に応じて道立医療機関が所有している医薬品等を供給する。

2 市町村

市町村は、医療救護活動に必要な医薬品・医療資機材、暖房用燃料等については、備蓄医薬品等の活用又は業者等からの調達により確保する。ただし、医薬品等の不足が生じたときは、道又は関係機関にその確保について要請する。

第5 広域的な医療救護活動の調整

道は、必要に応じ、他県等に対して医療救護活動の応援を要請するとともに、他県等の医療救護班及び医療ボランティア等の受入れに係る調整を行う。

第6 臨時の医療施設に関する特例

道及び市町村は、著しく異常かつ激甚な非常災害により臨時の医療施設が著しく不足し、被災者に対して医療を迅速に提供することが特に必要と認められるものとして当該災害が政令で指定

されたときは、臨時の医療施設の設置について病床等に関する医療法の規定の適用除外措置があることに留意する。

(参考)

資料編 8-2 医療・医薬、医薬品、医療機器に関する協定

資料編 8-2 燃料に関する協定

第19節 防疫計画

地震・津波災害時における被災地の防疫に関する計画は、次のとおりである。

第1 実施責任

道及び市町村は、被災地域又は被災状況等を迅速に把握するとともに、関係機関と密接に連携して対策方針を定め、防疫体制の具体的な確立を図る。

1 北海道

- (1) 感染症の発生を予防し、またはまん延を防止するため必要と認めるときは、感染症の予防及び感染症の患者に対する医療に関する法律（平成10年法律第114号。以下「感染症法」という。）に基づく防疫措置を指導する。
- (2) 市町村が実施する防疫に関する業務を指導、支援しかつその総合調整を行う。
- (3) 地域内における保健指導等を円滑に行うための総合調整に努めるものとする。

2 市町村

- (1) 感染症法に基づくねずみ族、昆虫等の駆除及び消毒等の措置を知事の指示に従い実施する。
- (2) 当該地域を管轄する保健所長の指導のもと、集団避難所等において住民に対する保健指導等を実施する。

第2 防疫の実施組織

災害防疫実施のための各種作業実施組織として、知事及び市町村長は次の班等を編成しておくものとする。

1 検病調査班の編成

- (1) 知事は、検病調査等のため検病調査班を編成するものとする。
- (2) 検病調査班は、医師1名、保健師1名（又は看護師）その他の職員1名をもって編成するものとする。ただし、知事は調査班の稼働能力等を考慮し、緊急度に応じ必要と認められるときは、保健師（看護師）1名、その他の職員1名等をもって編成する複数の班を医師が統括することができるものとする。

2 防疫班の編成

- (1) 市町村長は、ねずみ族、昆虫等の駆除及び消毒等の実施のため防疫班を編成するものとする。
- (2) 防疫班は、おおむね衛生技術者1名、事務職員1名、作業員2～3名をもって編成するものとする。

第3 感染症の予防

- 1 知事は、感染症予防上必要があると認めるときは、市町村における災害の規模、態様に応じ、その範囲、期間を定めて次の事項について指示及び命令を行うものとする。
 - (1) 感染症の病原体に汚染された場所の消毒に関する指示（感染症法第27条第2項）
 - (2) ねずみ族、昆虫等の駆除に関する指示（感染症法第28条第2項）
 - (3) 生活の用に供される水の使用制限等に関する指示（感染症法第31条第2項）
 - (4) 物件に係る措置に関する指示（感染症法第29条第2項）
 - (5) 公共の場所の清潔方法に関する指示
 - (6) 臨時予防接種に関する指示（予防接種法第6条及び第9条）

2 検病調査及び保健指導等

検病調査班は、次の要領により検病調査及び保健指導等を実施するものとする。

- (1) 検病調査は、滞水地域においては通常2日に1回以上、集団避難所においては、市町村等と連携し、少なくとも1日1回以上行うこと。
- (2) 市町村地区内の衛生組織、その他関係機関の協力を得て防疫情報の早期把握に努めること。
- (3) 検病調査の結果、必要があるときは、当該者に対し医療機関受診指導等の保健指導を実施する

こと。

3 予防接種

知事は、感染症予防上必要があるときは、対象者の範囲及び期日を指定して予防接種を実施し、又は市町村長に実施させるものとする。

4 清潔方法

家屋周辺の清潔方法は、各個人において実施するものとし、知事は必要に応じ市町村長に管内における道路溝渠、公園等の公共の場所を中心に実施させるものとする。

(1) ごみ

収集したごみ、汚染その他の汚物は焼却、埋立等衛生的に処分させる。この場合の取扱は廃棄物の処理及び清掃に関する法律（昭和45年法律第137号）に規定するところによる。

(2) し尿

し尿は、できる限りし尿処理施設又は下水道終末処理施設を利用させる等の方法により不衛生にならないよう処分する。

5 消毒方法

市町村長は、感染症法第27条第2項の規定に基づく知事の指示があったときは、感染症法施行規則第14条及び平成16年1月30日付け健感発第0130001号「感染症法に基づく消毒・滅菌の手引きについて」の規定に基づき薬剤の所要量を確保した上で、速やかにこれを実施するものとする。

6 ねずみ族、昆虫等の駆除

市町村長は、感染症法第28条第2項の規定に基づく知事の命令があったときは、感染症法施行規則第15条の規定に基づき薬剤の所要量を確保し、速やかにこれを実施するものとする。

7 生活用水の供給

市町村長は、感染症法第31条の第2項の規定による知事の指示があったときは、その期間中継続して容器による搬送、ろ水機によるろ過給水等実情に応じ、特に配水器具等は衛生的処理に留意して実施するものとする。なお、供給量は1日1人当たり約20リットルとすることが望ましい。

8 一般飲用井戸等の管理等

飲用水に飲用井戸等を利用している場合において市町村長は、当該井戸等の設置者等に対し北海道飲用井戸等衛生対策要領に基づく水質検査及び汚染が判明した場合の措置について十分指導徹底するものとする。

第4 患者等に対する措置

知事は、感染症に規定する一類～三類感染症が発生した場合、又は四類感染症等の発生動向に通常と異なる傾向が認められる場合等必要があるときは、速やかに感染症法に基づく調査その他の防疫措置を実施するものとする。

第5 指定避難所等の防疫指導

市町村長は、指定避難所等の応急施設については、次により防疫指導等を実施するものとする。

1 健康調査等

指定避難所等の管理者、市町村内の衛生管理組織等と連携し、避難者の健康状況を適宜把握するとともに、必要に応じて医療機関受診等の保健指導等を実施する。

2 清潔方法、消毒方法等の実施

保健所長の指導のもと、避難所等の清潔方法を指導するとともに、避難者に衣服等の日光消毒を行うよう指導する。また、必要があるときは、消毒薬等によりトイレ、炊事場、洗濯場等の消毒を実施するよう指導する。

3 集団給食

給食従事者は、原則として健康診断を終了した者をもってあて、できるだけ専従するものとする。

また、配膳時の衛生保持及び残廃物、塵芥等の衛生的処理についても十分指導徹底させるものとする。

4 飲料水等の管理

飲料水の水質検査及び消毒については、十分指導徹底させるものとする。

第6 家畜防疫

1 実施責任者

被災地の家畜防疫は知事が行うものとする。

2 実施の方法

家畜保健衛生所長は、家畜伝染病予防法（昭和26年法律第166号）に基づき、家畜防疫上、必要があると認められた時は、家畜の伝染性疾病の発生予防及びまん延防止のため、被災地域の家畜の飼養者に対する飼養衛生管理に関する助言・指導、家畜の飼養場所への立入検査・消毒、防疫体制の整備等を行う。

(1) 家畜防疫の実施

ア 緊急防疫の実施

家畜保健衛生所長は、家畜の伝染性疾病防疫上必要があると認められたときは、予防液を緊急確保するとともに、必要に応じ家畜伝染病予防法（昭和26年法律第166号）を適用し予防注射を行うほか、被災家畜所有者の自主的接種を指導する。

イ 緊急防疫用資材等の確保

家畜保健衛生所長は、緊急防疫用資材等の確保に努めるものとする。

ウ 畜舎等の消毒及び有害昆虫の防除等

家畜保健衛生所長は、家畜の所有者及び関係団体等に対し、畜舎等の消毒の励行を指導するとともに、必要と認める地域については、家畜伝染病予防法を適用して消毒又はねずみ、有害昆虫の防除を実施させるものとする。

エ 公用車の被災地への派遣

家畜保健衛生所長は、災害発生時に公用車の出動を指示し、必要に応じ被災地に派遣し、防疫に当たるものとする。

第20節 廃棄物等処理計画

災害によって発生する廃棄物等、被災者や避難者の生活に伴い発生する廃棄物（以下、「災害廃棄物」という。）の処理及び死亡獣畜の処理等（以下「廃棄物等の処理」という。）の業務に関する計画は、次のとおりである。

なお、災害廃棄物の処理については、「北海道災害廃棄物処理計画」や「市町村災害廃棄物処理計画」に基づき、円滑かつ迅速に行うものとする。

また、住居又はその周辺に運ばれた土砂、樹木等の除去については、第3章第27節「障害物除去計画」によるものとする。

第1 実施責任

1 北海道

- (1) 総合振興局長又は振興局長は、市町村が行う被災地における廃棄物等の処理に関し、現地の状況に応じ指導・助言を行うものとする。
- (2) 道は、被災地の市町村長から廃棄物等の処理に関する応援要請があった場合は、速やかに必要な人員の派遣、資機材のあっせん等所要の措置を講ずるものとする。

2 市町村

- (1) 災害廃棄物の処理は、市町村が行うものとする。なお、当該市町村のみで適正に処理することが困難な場合は、近隣市町村及び道に応援を求め実施するものとする。
- (2) 被災地における死亡獣畜の処理は所有者が行うものとするが、所有者が不明であるとき又は所有者が処理することが困難なときに実施するものとする。

第2 廃棄物等の処理方法

廃棄物等の処理の責任者は、次に定めるところにより廃棄物等の処理業務を実施するものとする。

1 廃棄物の収集、運搬及び処分の基準

市町村長は廃棄物の処理及び清掃に関する法律（昭和45年法律第137号）第6条の2第2項及び第3項、第12条第1項並びに第12条の2第1項に規定する基準に従い所要の措置を講ずるものとする。

なお、市町村長は、基本法に基づき、環境大臣が「廃棄物処理特例地域」に指定した場合には、基本法第86条の5の規定に従い必要な措置を講ずるものとする。

また、市町村長は、損壊家屋の解体を実施する場合には、建設工事に係る資材の再資源化等に関する法律（平成12年法律第104号）第9条に基づき適切な分別解体を行うものとする。この際、適切な処理が確保されるよう、解体業者、産業廃棄物処理業者、建設業者等と連携した解体体制を整備するとともに、必要に応じて速やかに地方公共団体への協力要請を行うものとする。

2 死亡獣畜の処理

死亡獣畜の処理は、死亡獣畜取扱場（以下「取扱場」という。）において行うものとする。

ただし、取扱場のない場合、又は運搬することが困難な場合は、当該地域を管轄する（総合）振興局保健環境部長等の指導を受け、次により処理することができるものとする。

- (1) 環境衛生上他に影響を及ぼさないよう配慮して、埋却及び焼却等の方法で処理すること。
- (2) 移動できないものについては、保健所長の指導を受け臨機の措置を講ずるものとする。
- (3) 前(1)及び(2)において埋却する場合にあっては、1m以上覆土するものとする。

(参考)

資料編8-2 災害廃棄物の処理に関する協定

第21節 家庭動物等対策計画

地震・津波災害時における被災地の家庭動物等の取扱いについては、本計画の定めるところによる。

第1 実施責任

1 北海道

- (1) 総合振興局長又は振興局長は、市町村が行う被災地における家庭動物等の取扱いに関し、現地の状況に応じ助言を行うものとする。
- (2) 道は、被災地の市町村長から逸走犬等の保護・収容に関する応援要請があった場合は、速やかに必要な人員の派遣、資機材の斡旋等所要の措置を講ずるものとする。

2 市町村

被災地における逸走犬等の管理を行うものとする。

第2 家庭動物等の取扱い

- 1 動物の飼い主は、動物の愛護及び管理に関する法律（昭和48年法律第105号）及び北海道動物の愛護及び管理に関する条例（平成13年条例第3号。以下「条例」という。）に基づき、災害時においても、動物の健康及び安全を保持し適正に取り扱うものとする。
- 2 災害時において、道及び市町村は、関係団体の協力を得て、逸走犬等を保護・収容するなど適切な処置を講ずるとともに、住民等に対し、逸走犬等の収容について周知を図るものとする。

第3 同行避難

家庭動物との同行避難について、予め市町村等は避難所における家庭動物の種に応じた同行避難の可否について調整しておくとともに、災害時には家庭動物同行避難所の開設状況を広報する。

また、災害時には、条例第6条第1項第4号の規定に基づき、動物の飼い主は自らの責任により、同行避難（飼養している動物を伴い、安全な場所まで避難すること）を行う。

（参考）

資料編 8－2 災害時における動物救護活動に関する協定

第22節 文教対策計画

地震・津波によって、児童生徒等の安全の確保や、通常の教育活動に支障を来した場合の応急対策に関する計画は、次のとおりである。

第1 実施責任者

1 学校管理者等

(1) 防災上必要な体制の整備

災害時に迅速かつ適切な対応を図るために、各学校では平素から災害種別に応じた安全確保に努めるとともに、災害に備え職員等の任務の分担、相互の連携、時間外における職員の参集等についての体制を整備する。

(2) 児童生徒等の安全確保

ア 在 校（園）中の安全確保

在 校（園）中の児童生徒等の安全を確保するために、児童生徒等に対して防災上必要な安全教育を行うとともに、災害時に迅速かつ適切な行動を取ることができるよう防災訓練等の実施に努める。

イ 登下校時の安全確保

登下校時の児童生徒等の安全を確保するため、情報の収集や伝達の方法、児童生徒等の誘導方法、保護者との連携方法、緊急通学路の設定及びその他登下校時の危険を回避するための方法等について計画を立てるとともに、あらかじめ教職員、児童生徒等、保護者及び関係機関に周知徹底を図る。

(3) 施設の整備

文教施設、設備等を災害から防護するため、日常点検や定期点検を行い、危険箇所あるいは要補修箇所の早期発見に努めるとともに、これらの改善を図る。

2 北海道・市町村

救助法を適用した場合の児童生徒に対する教科書、文房具等の給与は市町村長が知事の委任により実施する。

第2 応急対象実施計画

1 施設の確保と復旧対策

(1) 応急復旧

被害程度により応急修理のできる場合は、速やかに修理をし、施設の確保に努めるものとする。

(2) 校舎の一部が使用不能となった場合

施設の一時転用などにより授業の確保に努める。

(3) 校舎の大部分又は全部が使用不能となった場合

公民館等公共施設又は最寄の学校の校舎等を利用し、授業の確保に努める。

(4) 仮校舎等の建築

上記において施設の確保ができない場合は、仮庁舎、仮運動場の建築も検討するものとする。

2 教育の要領

(1) 災害状況に応じた特別の教育計画を立て、できるだけ授業の確保に努める。

特に授業の実施が不可能な場合にあっては家庭学習の方法等について指導し、学力の低下を防ぐように努める。

(2) 特別の教育計画による授業の実施に当たっては、次の点に留意する。

ア 教科書、学用品等の損失状況を考慮し、学習の内容、方法が児童生徒の過度の負担にならないよう配慮する。

- イ 公民館が避難所になっている場合など、教育活動の場所として学校以外の施設を利用する場合は授業の効率化、児童生徒の安全確保に留意する。
 - ウ 通学路その他の被害状況に応じ、通学の安全について遺漏のないよう指導する（集団登下校の際は、地域住民、関係機関、団体、父母の協力を得るようにする）。
 - エ 学校に避難所が開設された場合には、特に児童生徒の指導・管理に注意するとともに避難の受入れが授業の支障とならないよう留意する。
 - オ 教育活動の実施に当たっては、被災による精神的な打撃によって児童生徒に生じやすい心理的な障害に十分配慮する。
- (3) 災害復旧については、教育活動に支障のない限り可能な協力をするものとする。

3 教職員の確保

道教育委員会及び市町村教育委員会は、公立学校が当該学校だけで教育活動の実施が不可能なときは、連絡を密にして近隣学校の教職員を動員配置し、教育活動に支障を来さないようにする。

4 授業料等の減免、修学制度の活用援助

高等学校の生徒が被害を受けた場合は、道教育委員会（私立高等学校にあつては、道及び学校設置者）は、必要に応じ、次の措置を講ずるものとする。

- (1) 保護者又は本人の申請に基づく授業料等の減免
- (2) 公益財団法人北海道高等学校奨学会で実施する奨学金等の活用周知

5 学校給食等の措置

- (1) 給食施設設備が被災したときは、できるかぎり給食の継続が図られるよう応急措置を講ずるものとする。
- (2) 給食用物資が被災したときは、米穀、小麦、脱脂粉乳及び牛乳について、関係機関と連絡の上、ただちに緊急配送を行うものとし、その他の物資については応急調達に努めるものとする。
- (3) 衛生管理には特に留意し、食中毒などの事故防止に努めるものとする。

6 衛生管理対策

学校が避難所として使用される場合は、次の点に留意をして保健管理をするものとする。

- (1) 校舎内、特に水飲場、トイレは常に清潔にして消毒に万全を期すること。
- (2) 校舎の一部に被災者を受け入れて授業を継続する場合、受入場所との間をできるだけ隔絶すること。
- (3) 避難所として使用が終ったときは、校舎全体の清掃及び消毒を行うとともに便槽のくみ取りを実施すること。
- (4) 必要に応じて児童生徒の健康診断を実施すること。

第3 文化財保全対策

文化財保護法、北海道文化財保護条例及び市町村文化財保護条例等による文化財（有形文化財、無形文化財、民俗文化財、記念物、文化的景観、伝統的建造物群）の所有者並びに管理者は常に当該指定物件の保全、保護に当たり、災害が発生したときは、所轄する市町村教育委員会に被害状況を連絡するとともに、その復旧に努めるものとする。

第23節 住宅対策計画

地震・津波災害により住宅を失い、又は破損のため居住ができなくなった世帯に対する応急仮設住宅の供与、住宅の応急修理に関する計画は、次のとおりである。

第1 実施責任

1 北海道

災害救助法を適用し、応急仮設住宅の設置（賃貸住宅の居室の借上げを含む。）が必要な場合、その設置は原則として知事が行う。

2 市町村

災害のため住宅に被害を受け、自己の資力により住宅の応急修理をすることのできない被災者に対しては、大工あるいは技術者を動員して応急修理を実施するものとする。

なお、災害救助法が適用された場合は、避難所の設置及び住宅の修理を実施する。

また、市町村長が応急仮設住宅を設置しようとする場合、事前に知事からの委任を受けて実施することができる。

第2 実施の方法

1 避難所

市町村長は、災害により住宅が被害を受け居住の場所を失った者を受入保護するため、公共施設等を利用し、避難所を開設するものとする。

2 公営住宅等のあっせん

市町村は、災害時における被災者用の住居として利用可能な公営住宅、民間賃貸住宅及び空家等の把握に努め、災害時にあっせんできるよう、あらかじめ体制を整備するものとする。

3 応急仮設住宅

(1) 入居対象者

原則として、住宅が全壊、全焼又は流出し、居住する住宅がない者であって、自らの資力では住宅を確保できない者とする。

(2) 入居者の選定

応急仮設住宅の入居者の選定については、当該市町村が行う。

(3) 建設型応急住宅の設置

原則として建設型応急住宅の設置は知事が行う。

(4) 建設型応急住宅の建設用地

道及び市町村は、災害時に建設型応急住宅の設置が速やかに行われるよう、建設可能用地や建設可能戸数について、あらかじめ把握するものとする。

(5) 建設戸数（借上げを含む。）

道は、市町村長からの要請に基づき設置戸数を決定する。

(6) 規模、構造、存続期間及び費用

ア 建設型応急住宅は、原則として軽量鉄骨組立方式又は木造により、2～6戸の連続建て又は共同建てとし、北海道の気候に適した仕様とする。

ただし、被害の程度その他必要と認めた場合は、一戸建てにより実施する。

イ 応急仮設住宅の存続期間は、その建築工事（又は、借上げに係る契約を締結）を完了した後、3月以内であるが、特定行政庁の許可を受けて、2年以内とすることができる。

ただし、特定非常災害の被害者の権利利益の保全等を図るための特別措置に関する法律に基づき、政令で指定されたものに係る応急仮設住宅については、更に期間を延長することができる。

ウ 費用は、災害救助法及び関係法令の定めるところによる。

(7) 維持管理

知事が設置した場合、その維持管理は、市町村長に委任する。

(8) 運営管理

応急仮設住宅の運営管理に当たっては、安心・安全の確保、孤独死や引きこもりなどを防止するための心のケア、入居者によるコミュニティの形成及び運営に努めるとともに、女性の参画を推進し、女性をはじめとする生活者の意見を反映できるよう配慮するものとする。

また、必要に応じて、応急仮設住宅におけるペットの受入れに配慮するものとする。

4 平常時の規制の適用除外措置

道及び市町村は、著しく異常かつ激甚な非常災害により避難所又は応急仮設住宅が著しく不足し、被災者に対して住居を迅速に提供することが、特に必要と認められるものとして当該災害が政令で指定されたときは、避難所又は応急仮設住宅に関し、スプリンクラー等の消防用設備等の設置義務に関する消防法第17条の規定の適用の除外措置があることに留意する。

5 住宅の応急修理

(1) 対象者

ア 住宅が半壊、半焼し、又はこれらに準ずる程度の損傷を受け、自らの資力では応急修理をすることができない者

イ 大規模な補修を行わなければ居住することが困難である程度に住宅が半壊した者

(2) 応急修理実施の方法

応急修理は、応急仮設住宅の建設に準じて行う。

(3) 修理の範囲と費用

ア 応急修理は、居室、炊事場及びトイレ等日常生活に欠くことのできない部分で必要最小限とする。

イ 費用は、災害救助法及び関係法令の定めるところによる。

6 災害公営住宅の整備

(1) 災害公営住宅は、大規模な災害が発生し、住宅の被害が次の各号の1以上に達した場合に滅失した住宅に居住していた低額所得者に賃貸するため国から補助を受けて整備し入居させるものとする。

ア 地震、暴風雨、洪水、高潮その他異常な天然現象による災害の場合

(ア) 被災地全域の滅失戸数が500戸以上のとき。

(イ) 1市町村の区域内の滅失戸数が200戸以上のとき。

(ウ) 滅失戸数がその市町村の区域内の住宅戸数の1割以上のとき。

イ 火災による場合

(ア) 被災地域の滅失戸数が200戸以上のとき。

(イ) 滅失戸数がその市町村の区域内の住宅戸数の1割以上のとき。

(2) 整備及び管理者

災害公営住宅は市町村が整備し、管理するものとする。ただし、知事が道において整備する必要を認めるときは道が整備し、整備後は公営住宅法第46条の規定による事業主体の変更を行って建設地市町村に譲渡し、管理は建設地市町村が行うものとする。

(3) 整備管理等の基準

災害公営住宅の整備及びその管理はおおむね次の基準によるものとする。

ア 入居者の資格

(ア) 当該災害発生の日から3年間は当該災害により住宅を失った者であること。

(イ) 収入分位50%（月収259,000円）を限度に、地方公共団体が条例で定める収入以下の者で

あること。ただし、当該災害発生の日から3年を経過した後は、通常の公営住宅と同じ扱いとする。

(ウ) 現に住宅に困窮していることが明らかであること。

イ 構造

再度の被災を防止する構造とする。

ウ 整備年度

原則として当該年度、やむを得ない場合は翌年度。

エ 国庫補助

(ア) 建設、買取りを行う場合は当該公営住宅の建設、買取りに要する費用の2/3。ただし、激甚災害の場合は3/4。

(イ) 借上げを行う場合は住宅共用部分工事費の2/5。

第3 資材等の斡旋、調達

- 1 市町村長は、建築資材、暖房用燃料等の調達が困難な場合は、道に斡旋を依頼するものとする。
- 2 道は、市町村長から資材等の斡旋依頼があった場合は、関係機関及び関係業者等の協力を得て、積極的に斡旋、調達を行うものとする。

第4 住宅の応急復旧活動

道及び市町村は、必要に応じて、住宅事業者の団体と連携して、被災しながらも応急対策をすれば居住を継続できる住宅の応急修繕を推進するものとする。

(参考)

資料編8-2 住宅の支援に関する協定

第24節 被災建築物安全対策計画

被災建築物の余震等による倒壊及び部材の落下等から生ずる二次災害を防止するための安全対策に関する計画は、次のとおりである。

第1 応急危険度判定の実施

地震により被災した建築物等の当面の使用の可否を判定し、所有者等に知らせる応急危険度判定を実施する。

1 活動体制

道及び市町村は、「北海道震災建築物応急危険度判定要綱」に基づき、建築関係団体等の協力を得て、応急危険度判定士による被災建築物の応急危険度判定活動を行う。

判定活動の体制は、次のとおりとする。

また、道は、建築技術者等の派遣等により、積極的に市町村の活動を支援するものとする。

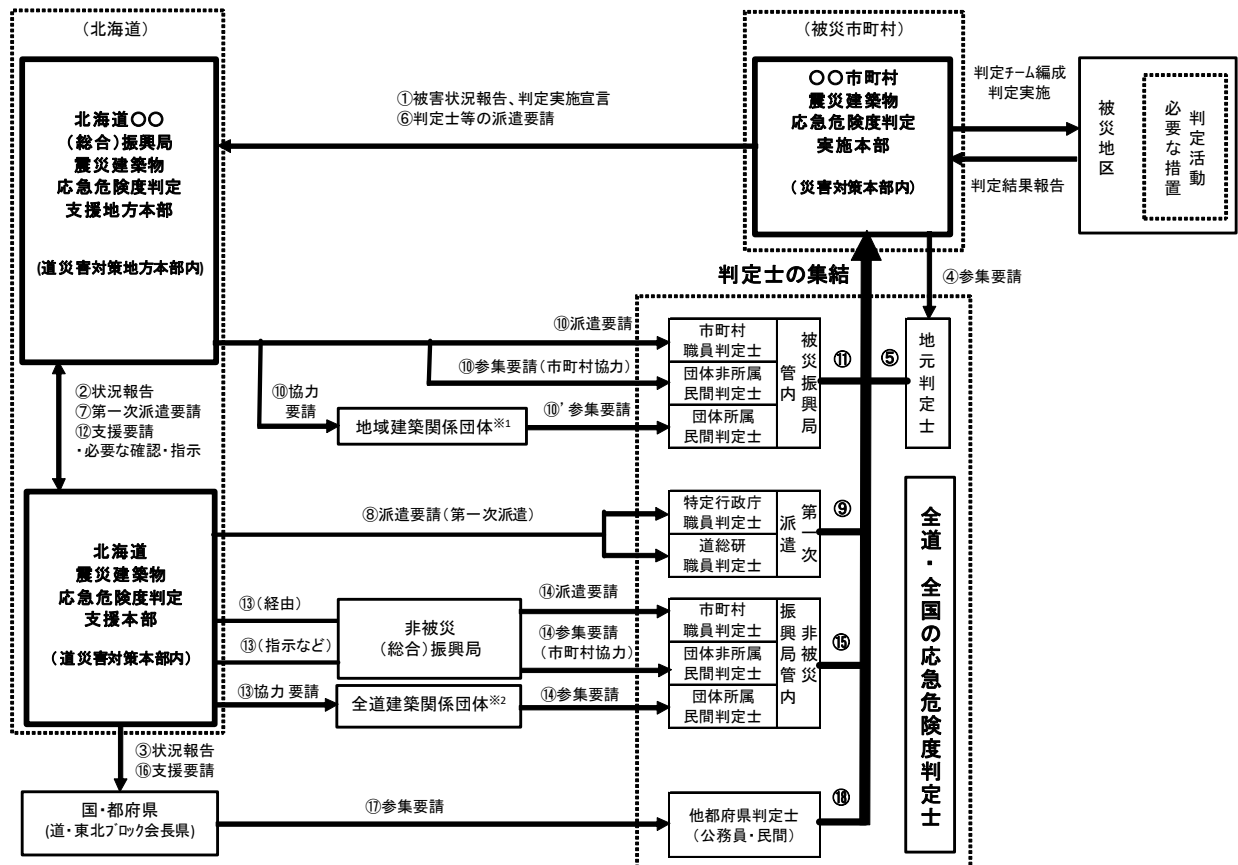

※1 地域建築関係団体:被災地を含む管内で構成する地区協議会の会員である建築関係団体(例:建築士会〇〇支部)

※2 全道建築関係団体:全道連絡協議会の会員である建築関係団体(例:建築士会(本部))

2 基本的事項

(1) 判定対象建築物

原則として、全ての被災建築物を対象とするが、被害の状況により判定対象を限定することができる。

(2) 判定開始時期、調査方法

地震発生後、できる限り早い時期に、主として目視により、被災建築物の危険性について、木造、鉄骨造、鉄筋コンクリート造の構造種別ごとに調査表により行う。

(3) 判定の内容、判定結果の表示

被災建築物の構造躯体等の危険性を調査し、「危険」、「要注意」、「調査済」の3段階で判定を行い、3色の判定ステッカー（赤「危険」、黄「要注意」、緑「調査済」）に対処方法等の所要事項を記入し、当該建築物の出入り口等の見やすい場所に貼付する。

なお、3段階の判定の内容については、次のとおりである。

危険：建築物の損傷が著しく、倒壊などの危険性が高い場合であり、使用及び立ち入りができない。

要注意：建築物の損傷は認められるが、注意事項に留意することにより立ち入りが可能である。

調査済：建築物の損傷が少ない場合である。

(4) 判定の効力

行政機関による情報の提供である。

(5) 判定の変更

応急危険度判定は応急的な調査であること、また、余震などで被害が進んだ場合あるいは適切な応急補強が行われた場合には、判定結果が変更されることがある。

第2 石綿飛散防災対策

被災建築物からの石綿の飛散による二次被害の防止については、次のとおりとする。

1 基本方針

各実施主体は、関係法令や「災害時における石綿飛散防止に係る取扱いマニュアル（第3版）」（環境省）等に基づき、石綿の飛散防止措置を講ずるものとする。

2 実施主体及び実施方法

(1) 北海道及び市町村

道及び市町村は連携し、被災建築物等の石綿露出状況等の把握、建築物等の所有者等に対する応急措置の指導・助言及び解体等工事に係る事業者への指導等を行う。

(2) 建築物等の所有者等

建築物等の損壊や倒壊に伴う石綿の飛散・ばく露防止のための応急措置を行う。

(3) 解体等工事業者

関係法令に定める方法により石綿含有建材の使用の有無に関する事前調査を実施し、調査結果等の写しを当該解体等工事の場所に備え置き、A3（42.0cm×29.7cm）以上の大きさとともに、全ての石綿含有建材について除去等の作業に係る基準等に従い、解体等工事を行う。

(4) 廃棄物処理業者

関係法令に定める基準等に従い、廃石綿等及び石綿含有廃棄物の処理を行う。

第25節 被災宅地安全対策計画

市町村において災害対策本部が設置されることとなる規模の地震・津波災害により、宅地が大規模かつ広範囲に被災した場合に、被災宅地危険度判定士（以下「判定士」という。）を活用して、被災宅地危険度判定（以下「危険度判定」という。）を実施し、被害の発生状況を迅速かつ的確に把握し、二次災害を軽減、防止し住民の安全を図るための計画は、次のとおりである。

第1 危険度判定の実施

1 危険度判定の実施の決定

市町村長は、災害の発生後に宅地の被害に関する情報に基づき、危険度判定の実施を決定し、危険度判定実施本部を設置する。

2 危険度判定の支援

知事は、市町村長から支援要請を受けたときは、危険度判定支援本部を設置し、北海道被災宅地危険度判定連絡協議会（以下「道協議会」という。）等に対し、判定士の派遣等を依頼する。

3 判定士の業務

判定士は、次により被災宅地の危険度判定を行い、判定結果を表示する。

- (1) 「被災宅地の調査・危険度判定マニュアル」に基づき、宅地ごとに調査票へ記入し判定を行う。
- (2) 宅地の被害程度に応じて、「危険宅地」、「要注意宅地」、「調査済宅地」の3区分に判定する。
- (3) 判定結果は、当該宅地の見やすい場所（擁壁、のり面等）に判定ステッカーを表示する。

区 分	表 示 方 法
危険宅地	赤のステッカーを表示する。
要注意宅地	黄のステッカーを表示する。
調査済宅地	青のステッカーを表示する。

4 危険度判定実施本部の業務

「被災宅地危険度判定業務実施マニュアル」（以下「実施マニュアル」という。）に基づき、危険度判定実施本部は次の業務を行う。

- (1) 宅地に係る被害情報の収集
- (2) 判定実施計画の作成
- (3) 宅地判定士・判定調整員の受入れ及び組織編成
- (4) 判定の実施及び判定結果の現地表示並びに住民対応
- (5) 判定結果の調整及び集計並びに関係機関への報告

第2 事前準備

道及び市町村は災害の発生に備え、実施マニュアルに基づき次の事項に努める。

- (1) 道と市町村は、相互支援体制を充実し、連絡体制を整備する。
- (2) 道は、国、近隣県、被災宅地危険度判定連絡協議会（全国協議会）、及び道協議会との相互支援体制を確保するため、連絡調整体制を整備する。
- (3) 道は、市町村及び関係機関の協力を得て、被災宅地危険度判定実施要綱（全国要綱）で定める土木・建築又は宅地開発の技術経験を有する者を対象とした、判定士の養成、登録及び更新等に関する事務を行う。
- (4) 市町村は、道と協力して危険度判定に使用する資機材の備蓄を行う。

被災宅地危険度判定実施の流れ図

北海道要綱の流れ →
 北海道協議会申合せの流れ →

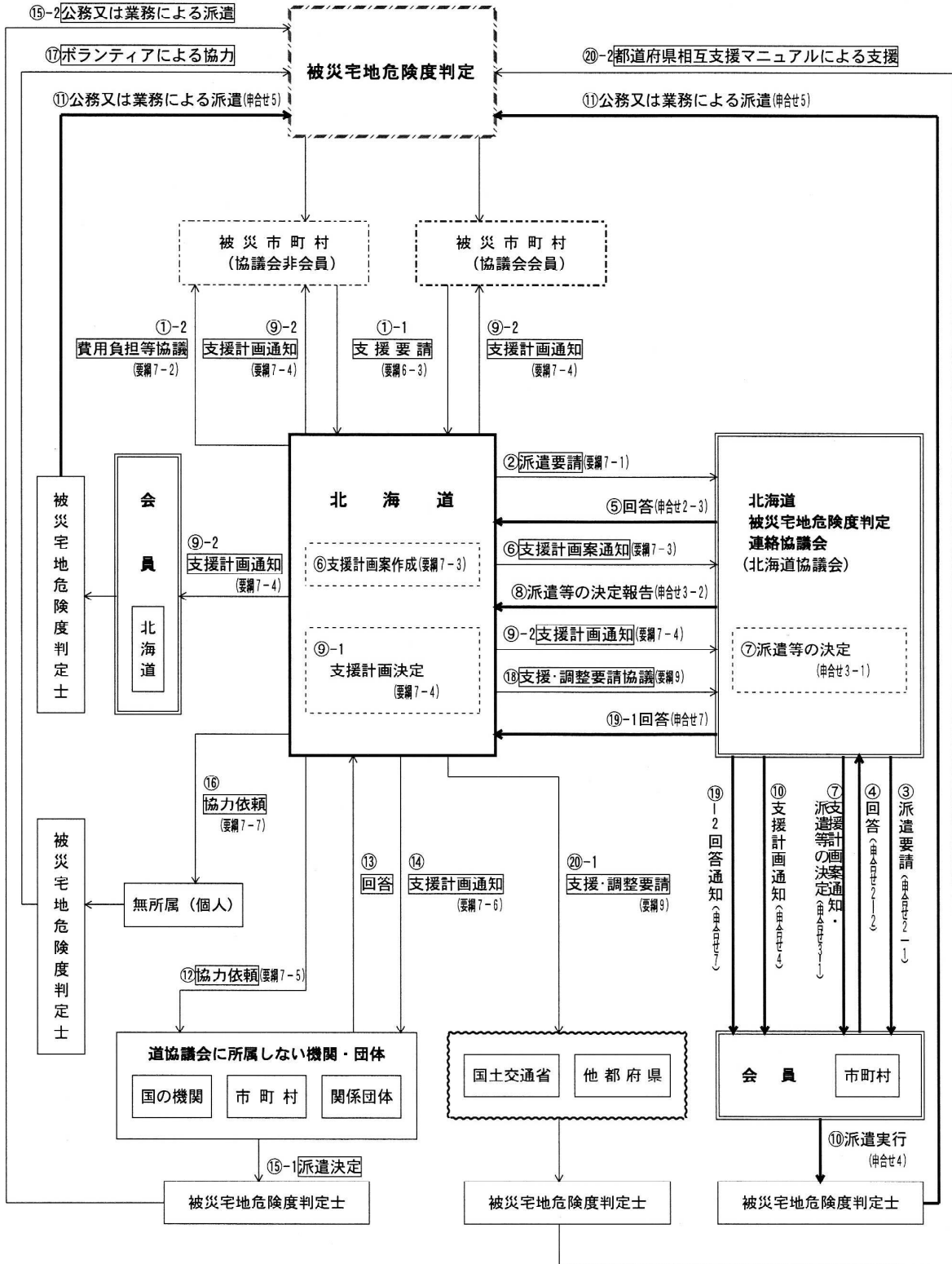

第26節 行方不明者の捜索及び遺体の収容処理埋葬計画

地震・津波災害により行方不明になった者の捜索及び遺体の収容処理埋葬の実施に関する計画は、次のとおりである。

第1 実施責任者

1 市町村長

災害救助法が適用された場合は、市町村長が知事の委任により行うものとするが、遺体の処理のうち、洗浄等の処置及び検案については、知事の委託を受けた日本赤十字社北海道支部が行うものとする。

2 警察官

3 海上保安官

第2 実施の方法

1 行方不明者の捜索

(1) 捜索の対象

災害により現に行方不明の状態にあり、かつ、周囲の事情により既に死亡していると推定される者。

(2) 捜索の実施

市町村長が、消防機関、警察官及び海上保安官に協力を要請し捜索を実施する。被災の状況によっては、地域住民の協力を得て実施する。

2 遺体の処理

(1) 対象者

災害の際死亡した者で災害による社会混乱のため、その遺族等が遺体の処理を行うことができない者。

(2) 処理の範囲

- ア 遺体の洗浄、縫合、消毒等の処置
- イ 遺体の一時保存（市町村）
- ウ 検案
- エ 死体見分（警察官、海上保安官）

(3) 安置場所の確保

市町村は、遺体安置場所について、発災時はもとより、日頃から警察との連携を図り、事前の確保に努めるものとする。

3 遺体の埋葬

(1) 対象者

災害時の混乱の際に死亡した者及び災害のため埋葬を行うことが困難な場合又は遺族のいない遺体。

(2) 埋葬の方法

- ア 市町村長は、遺体を土葬又は火葬に付し、又は、棺、骨つぼ等を遺族に支給する等現物給付をもって行うものとする。
- イ 身元不明の遺体については警察その他関係機関に連絡し、その調査に当たるとともに埋葬に当たっては土葬又は火葬にする。
- ウ 埋葬の実施が市町村において実施できないときは、関係機関や協定に基づく協力を得て行う。

4 平常時の規制の適用除外措置

市町村及び墓地・納骨堂・火葬場の管理者は、著しく異常かつ激甚な非常災害であって、公衆衛生上の危害の発生を防止するため緊急の特に必要があると認められるものとして当該災害が政令で指定されたときは、埋葬及び火葬に関する各種証明・許可証が同一の市町村で発行されない場合等に対応し、厚生労働大臣が、その定める期間に限り、墓地、埋葬等に関する法律（昭和23年法律第48号）第5条及び第14条に規定する手続の特例を定めることができることに留意する。

(参考)

資料編 8-2 葬祭の支援に関する協定

第27節 障害物除去計画

地震・津波災害によって、道路、住居等又はその周辺に運ばれた土砂、樹木等で生活に著しい障害を及ぼしているものを除去して、被災者の保護を図る場合は、本計画の定めるところによる。

第1 実施責任

1 道路、河川及び海岸の保全に障害を及ぼしているものの除去

道路、河川及び海岸の保全に障害を及ぼしているものの除去は、道路法、河川法及び海岸法に定めるそれぞれの管理者が行うものとし、災害の規模及び障害の内容等により、各管理者は相互に協力し交通の確保を図るものとする。

なお、住居又はその周辺については、災害救助法が適用された場合は、市町村長が知事の委任により行うものとする。

2 鉄道等に障害を及ぼしているものの除去

鉄道等に障害を及ぼしているものの除去は、鉄道事業法その他の法律により定められている当該施設の所有者が行うものとする。

3 海上で障害を及ぼしているものの除去

海上で障害を及ぼしているものの除去は、第3章第10節「交通応急対策計画」の定めるところによる。

第2 障害物除去の対象

災害時における障害物の除去は、住民の生活に著しい支障及び危険を与え、又は与えると予想される場合並びにその他公共的立場から必要と認めたときに行うものとするが、その概要は次のとおりである。

- 1 住民の生命財産等を保護するために速やかにその障害の排除を必要とする場合
- 2 障害物の除去が交通の安全と輸送の確保に必要な場合
- 3 河川における障害物の除去は、それによって河川の流れを良くし、溢水の防止と護岸等の決壊を防止するため必要と認める場合
- 4 その他公共的立場から除去を必要とする場合

第3 障害物の除去の方法

- 1 実施責任者は、自らの応急対策器具を用い、又は状況に応じ自衛隊及び土木業者の協力を得て速やかに障害物の除去を行うものとする。
- 2 障害物除去の方法は、原状回復ではなく応急的な除去に限るものとする。

第4 除去した障害物の集積場所

- 1 除去した障害物は、それぞれの実施機関において付近の遊休地を利用し集積するものとする。
- 2 北海道財務局、道及び市町村は、相互に連携しつつ、公共用地等の有効活用に配慮するものとする。

第5 放置車両の除去

放置車両の除去については、本章第10節「交通応急対策計画」の定めるところによる。

第28節 広域応援・受援計画

地震等による大規模災害発生時など、被災市町村単独では十分な災害応急対策が実施できない場合において、災害応急対策を円滑に実施するための広域応援・受援対策は、本計画の定めるところによるほか、「北海道災害時応援・受援マニュアル」による。

なお、広域応援・受援のうち、広域一時滞在については、「第5節 避難対策計画第11」による。

第1 国、道、市町村間の応援・受援活動

1 市町村に対する応援（受援）

(1) 被災市町村への職員の派遣

知事は、災害の状況に応じて、被災市町村に対し職員を派遣し、情報収集や市町村又は防災関係機関との調整、並びに市町村が行う災害応急対策等への助言・提案を行うものとする。

なお、派遣に当たり、地域や災害の特性等を考慮した職員を選定するとともに、派遣する職員については、事前にリスト化するとともに、研修を実施するなど災害対応能力の向上に努めるものとする。

(2) 応援協定による応援

道内の市町村において地震等による大規模災害等が発生し、被災市町村単独では十分に被災者の救援等の災害応急対策を実施できない場合は、「災害時等における北海道及び市町村相互の応援等に関する協定」（資料編8-2 行政機関に関する協定）のほか、あらかじめ締結している相互応援協定等に基づき応援・受援の実施を図る。

(3) 基本法による応援

ア 被災市町村長は、災害応急対策を実施するため必要があると認めるときは、他の市町村長に対し、応援を求めることができる。この場合において、応急措置を実施するための応援を求められた市町村長は、正当な理由がない限り、応援を拒んではならないこととされている。

イ 被災市町村長は、災害応急対策を実施するため必要があると認めるときは、知事（総合振興局長及び振興局長）に対し、応援を求め、又は災害応急対策の実施を要請することができる。この場合において、応援を求められ、災害応急対策の実施を要請された知事（総合振興局長及び振興局長）は、正当な理由がない限り、応援又は災害応急対策の実施を拒んではならないものとする。

ウ 知事（総合振興局長及び振興局長）は、市町村の行う災害応急対策の的確かつ円滑な実施を確保するため、特に必要があると認めるときは、当該市町村長に対し、災害応急対策の実施を求め、又は他の市町村長を応援することを求めることができる。

2 道から他の都府県に対する応援の要請等

(1) 応援協定による応援要請

北海道において地震等による大規模災害が発生し、道単独では十分に被災者の救援等の災害応急対策を実施できない場合、知事は、「全国都道府県における災害時等の広域応援に関する協定」（資料編8-2 行政機関に関する協定）及び「大規模災害時等の北海道・東北8道県相互応援に関する協定」及び「大規模災害時等の北海道・東北8道県広域応援ガイドライン」（資料編8-2 行政機関に関する協定）に基づき、他の都府県知事に対して応援を要請するものとする。

(2) 応急対策職員派遣制度による応援の要請

北海道において地震等による大規模災害が発生し、道及び道内の市町村による応援職員の派遣だけでは被災市町村において完結して災害対応業務を実施することが困難である場合又は困難であると見込まれる場合には、道は、応急対策職員派遣制度に関する要綱に基づき、道外の地方公共団体に対して当該被災市町村への応援職員の派遣について協力を依頼するものとする。

なお、道及び市町村は、訓練等を通じて、応急対策職員派遣制度を活用した応援職員の受け入れについて、活用方法の習熟、発災時における円滑な活用の促進に努めるものとする。

(3) 基本法による応援要求

ア 知事は、北海道において地震等による大規模災害が発生した場合において、災害応急対策を実施するため必要があると認めるときは、他の都府県知事に対し、応援を求めることができる。この場合において、応急措置を実施するための応援を求められた都府県知事は、正当な理由が

ない限り、応援を拒んではならないこととされている。

イ 知事は、他の都府県知事への広域応援要請及び市町村相互間の応援の要求等のみによっては、災害応急対策に係る応援が円滑に実施されないと認めるときは、内閣総理大臣に対し、他の都府県知事に対して知事又は当該災害発生市町村長の応援を要請するよう求めるものとする。

3 道から指定行政機関等に対する応援の要求

北海道において地震等による大規模災害が発生し、災害応急活動を的確かつ円滑に実施するため必要があると認めるとき、知事は、指定行政機関の長又は指定地方行政機関の長に対し、応援を求め、又は災害応急対策の実施を要請することができる。この場合において、応援を求められ、又は災害応急対策の実施を要請された指定行政機関の長又は指定地方行政機関の長は、正当な理由がない限り、応援又は災害応急対策の実施を拒んではならないこととされている。

4 他の都府県等からの応援要求への対応

(1) 知事は、災害発生都府県知事又は内閣総理大臣から、災害発生都府県知事や災害発生市町村長の応援を求められた場合、必要と認める事項について応援協力を努める。

また、知事は、特に必要があると認められた場合、市町村長に対し、当該災害発生市町村長の応援を求めるものとする。

(2) 市町村長は、知事が、災害発生都府県知事又は内閣総理大臣から、他の都道府県の災害発生市町村長の応援を求められたことにともない、知事から当該災害発生市町村長の応援について求められた場合、必要と認める事項について応援協力を努める。

○「大規模災害時等の北海道・東北8道県相互応援に関する協定」に基づくブロック内応援

被災道県	第1順位	第2順位	第3順位
北海道	青森県	岩手県	秋田県
青森県	北海道	秋田県	岩手県
岩手県	秋田県	北海道	青森県
宮城県	山形県	福島県	北海道
秋田県	岩手県	青森県	新潟県
山形県	宮城県	新潟県	福島県
福島県	新潟県	宮城県	山形県
新潟県	福島県	山形県	宮城県

第2 消防機関

1 地震等による大規模災害が発生し、被災地域の消防機関単独では十分に被災者の救援等の災害応急対策を実施できない場合は、道等に応援を要請するほか、「北海道広域消防相互応援協定」（資料編8-2 行政機関に関する協定）に基づき他の消防機関に応援を要請するとともに、必要に応じ、市町村長を通じ、道に対して広域航空消防応援（ヘリコプター）、他都府県の緊急消防援助隊による応援等を要請するよう依頼する。

2 他の消防機関等に対する応援が円滑に行なわれるよう、日頃から災害対策上必要な資料の交換を行うほか、他の消防機関等の応援の受入体制を確立しておく。

3 地震等による大規模災害時における緊急消防援助隊の応援要請や受入れは、「緊急消防援助隊北海道隊応援等実施計画」（資料編9-2 行政機関に関する協定）及び「緊急消防援助隊受援計画」（資料編9-3 各種計画等）に基づき、迅速かつ的確に対処する。

第3 北海道警察

北海道公安委員会は、大規模災害が発生し、単独では十分に被災者の救助救出活動等を実施できない場合は、他都府県公安委員会に警察災害派遣隊の部隊、装備資機材等の援助要求を行う。

第29節 自衛隊派遣要請及び派遣活動計画

地震・津波災害に際し、人命又は財産保護のため必要がある場合には、知事及びその他の災害派遣要請権者は自衛隊（指定部隊の長）に対し自衛隊法第83条の規定により部隊等の災害派遣を要請することができる。

第1 災害派遣要請

1 派遣要請権者

- (1) 知事（総合振興局長又は振興局長）
- (2) 海上保安庁長官
- (3) 第一管区海上保安本部長
- (4) 空港事務所長（丘珠、新千歳、稚内、函館、釧路）

2 要請先

表3-28-1参照

3 要請手続等

- (1) 市町村長は、災害派遣の必要があると認められるときは、次の事項を明らかにした文書をもって要請権者に要求する。
この場合において、市町村長は、必要に応じてその旨及び当該市町村の地域に係る災害の状況を要請先である指定部隊等の長に通知するものとする。
また、緊急を要する場合は、口頭又は電話等により要求し、速やかに文書を提出するものとする。
ア 災害の状況及び派遣を要請する事由
イ 派遣を希望する期間
ウ 派遣を希望する区域及び活動内容
エ 派遣部隊が展開できる場所
オ 派遣部隊との連絡方法、その他参考となる事項
- (2) 要請権者は前項により派遣要求を受領し、その適否を審査して必要と認めた場合は速やかに指定部隊等の長に部隊の派遣を要請するものとする。
- (3) 市町村長は、人命の緊急救助に関し、要請権者に要求するいとまがないとき、又は通信の途絶等により要請権者と指定部隊との連絡が不能である場合等については、直接指定部隊等の長に通知することができる。
ただし、この場合、速やかに要請権者に連絡し、上記アの手続きを行うものとする。

4 受入体制

市町村長は、災害派遣部隊が円滑に活動できるよう市町村担当者、連絡先を明確にするとともに、避難支援など大部隊の派遣を受ける場合に備え、多数の車両、施設等が展開できる場所をあらかじめ定めておくものとする。

5 調整

知事（総合振興局長及び振興局長を含む。）は、市町村の行う派遣部隊の受入れについて、必要に応じて、使用する施設、場所等について調整を行うものとする。

6 経費等

- (1) 次の費用は、派遣部隊の受入側（施設等の管理者、市町村等）において負担するものとする。
ア 資材費及び機器借上料
イ 電話料及びその施設費
ウ 電気料
エ 水道料
オ 汲取料
- (2) その他必要経費については、自衛隊及び関係機関において協議の上定めるものとする。
- (3) 派遣部隊は、関係機関又は民間から宿泊、給食の施設、設備等の提供を受けた場合には、これを利用することができる。

第2 派遣活動

災害派遣時における自衛隊の支援活動は、次のとおりである。

- 1 被害状況の把握
- 2 避難の援助
- 3 遭難者の捜索救助活動
- 4 水防活動
- 5 消防活動
- 6 道路又は水路の啓開
- 7 応急医療、救護及び防疫
- 8 人員及び物資の緊急輸送
- 9 炊飯及び給水
- 10 物資の無償貸付又は譲与
- 11 危険物の保安及び除去
- 12 その他

第3 自衛隊との情報交換

自衛隊は、収集した情報を必要に応じ関係機関に伝達するとともに、知事等においても災害情報について自衛隊に提供するものとする。

第4 知事等の要請を待ついとまがない場合の自衛隊の災害派遣

自衛隊は、災害の発生が突発的で、その救援が特に急を要し、知事等の要請を待ついとまがない場合は、自主的に部隊等を派遣する。

この場合、できる限り早急に知事等に連絡し、密接な連絡調整のもとに適切かつ効率的な救援活動を実施するよう努める。

災害に際し、自衛隊が自主的に派遣を行う場合の基準は、次のとおりである。

- 1 関係機関に対して災害に係る情報を提供するため、自衛隊が情報収集を行う必要があると認められること。
- 2 知事等が自衛隊の災害派遣に係る要請を行うことができないと認められる場合に、直ちに救援の措置をとる必要があると認められること。
- 3 航空機・海難事故の発生等を探知した場合、又は近傍等での災害発生に際し、直ちに人命救助の措置をとる必要があると認められること。
- 4 その他上記に準じ、特に緊急を要し、知事等の要請を待ついとまがないと認められること。

第5 自衛隊との連携強化

1 総合調整

- (1) 知事は、自衛隊の災害派遣計画の作成と連携して、適切な役割分担の調整等を行い自衛隊の活動が円滑に行われるよう調整を行うものとする。
- (2) 知事は、いかなる状況において、どのような分野について派遣要請を行うのか、平常時からその想定を行うとともに、大規模災害の対処に係る具体的な連携方策等を取り決めた協定書を自衛隊との間で締結しておくものとする。

2 連絡体制の確立

知事（総合振興局長又は振興局長）、市町村長等は、災害時に自衛隊との相互連絡が迅速に行えるよう、あらかじめ要請（通報）手順、連絡調整窓口、連絡方法を定めるなど、情報収集・連絡体制の確立に努めるものとする。

3 連絡調整

知事（総合振興局長又は振興局長）、市町村長等は、災害時に自衛隊の救援活動が適切かつ効率的に行われるよう、災害派遣を要請した指定部隊等の長と密接な連絡調整を行うものとする。

第6 災害派遣時の権限

災害派遣時の自衛官の権限行使は、自衛隊法及び基本法並びにこれに基づく政令、内閣府令及び訓令の規定による。知事等の要請により派遣された自衛隊は、警察官等職権を行う者がその場にいらない場合に限り、次の措置を行うことができる。

なお、自衛官が次にあげる措置を行う場合、指揮官の命令によるものとする。ただし、緊急を要し指揮官の命令を待ついとまがない場合にはこの限りではない。

- 1 住民の避難等の措置等（警察官職務執行法第4条）
- 2 他人の土地等への立入（警察官職務執行法第6条第1項）
- 3 警戒区域の設定等（基本法第63条第3項）
- 4 他人の土地等の一時使用等及び被災工作物等の除去等（基本法第64条第8項）
- 5 住民等への応急措置業務従事命令（基本法第65条第3項）
- 6 自衛隊用緊急運行車両の通行確保のための車両の移動等の措置命令等（基本法第76条の3第3項）

表3-28-1 災害派遣要請先（指定部隊等の長）一覧

1 陸上自衛隊

指定部隊等の長	担当部課	所在地	電話	道機関	担当地域	
北部方面總監	防衛部運用室	札幌市中央区南26条西10丁目	011-511-7116 内線～2574 ～2575 ～2576	北海道	北海道全域	
第2師団 地区	第2師団長	旭川市春光町 国有無番地	0166-51-6111 内線2791 (当直2300)	空知、上川、 留萌、宗谷、 オホーツクの 各総合振興局 又は振興局	第2師団地区全域	
	第2特科連隊長	旭川市春光町 国有無番地	0166-51-6111 内線2430 (当直2459)	上川、空知の 各総合振興局	旭川市、幌加内町、愛別町、 当麻町、上川町、東川町、 東神楽町、剣淵町、和寒町、 鷹栖町、比布町、深川市、 妹背牛町、秩父別町、沼田 町、北竜町、雨竜町	
	第3即応機動連 隊長(名寄駐屯 地司令)	連隊第3科	名寄市字内淵 84	01654-3-2137 内線230 (当直302)	上川、宗谷の 各総合振興局	士別市、名寄市、下川町、 美深町、中川町、音威子府 村、稚内市、浜頓別町、中 頓別町、枝幸町、豊富町、 礼文町、利尻富士町、利尻 町、猿払村、幌延町
	第25普通科連 隊長(遠軽駐屯 地司令)	連隊第3科	紋別郡遠軽町 向遠軽272	0158-42-5275 内線230 (当直302)	オホーツク総 合振興局	紋別市、佐呂間町、遠軽町、 湧別町、滝上町、興部町、 雄武町、西興部村
	第26普通科連 隊長(留萌駐屯 地司令)	連隊第3科	留萌市緑ヶ丘 町1-6	0164-42-2655 内線230 (当直302)	留萌振興局	留萌市、増毛町、小平町、 苫前町、羽幌町、遠別町、 初山別村、天塩町
	第4特科群長 (上富良野駐屯 地司令)	群第3科	空知郡上富良 野町南町4丁 目948	0167-45-3101 内線2230 (当直2270)	上川総合振興 局	富良野市、美瑛町、上富良 野町、中富良野町、南富良 野町、占冠村
第5旅団 地区	第5旅団長	第3部防衛 班	帯広市南町南 7線31番地	0155-48-5121 内線2950 (当直2300)	オホーツク、 十勝、釧路、 根室の各総合 振興局又は振 興局	第5旅団地区全域
	第4普通科連 隊長	連隊第3科	帯広市南町南 7線31番	0155-48-5121 内線3030 (当直3001)	十勝総合振興 局	帯広市、芽室町、広尾町、 大樹町、浦幌町、豊頃町、 幕別町、更別町、中札内村
	第5特科隊長	隊第3科	帯広市南町南 7線31番	0155-48-5121 内線3230 (当直3201)	十勝総合振興 局	陸別町、足寄町、音更町、 池田町、本別町
	第6即応機動連 隊長(美幌駐屯 地司令)	連隊第3科	網走郡美幌町 字田中国有地	0152-73-2114 内線235 (当直302)	オホーツク総 合振興局	北見市、網走市、大空町、 美幌町、津別町、斜里町、 清里町、小清水町、訓子府 町、置戸町

1 陸上自衛隊（つづき）

	指定部隊等の長	担当部課	所在地	電話	道機関	担当地域
旅 団 地 区	第27普通科連 隊長（釧路駐屯 地司令）	連隊第3科	釧路郡釧路町 字別保112	0154-40-2011 内線235 （当直302）	釧路総合振興 局、根室振興 局	釧路市、厚岸町、浜中町、 標茶町、弟子屈町、白糠町、 釧路町、鶴居村、根室市、 別海町、中標津町、標津町、 羅臼町
	第5戦車大隊長 （鹿追駐屯地司 令）	大隊第3科	河東郡鹿追町 笹川北12線10 番地	0156-66-2211 内線235 （当直302）	十勝総合振興 局	清水町、新得町、鹿追町、 士幌町、上士幌町
	第5偵察隊長 （別海駐屯地司 令）	司令職務 室	野付郡別海町 西春別42-1	0153-77-2231 内線206 （当直302）	釧路総合振興 局	
第 7 師 団 地 区	第7師団長	第3部防衛 班	千歳市祝梅10 16	0123-23-5131 内線2275 （当直2208）	石狩、胆振、 空知、日高の 各総合振興局 又は振興局	第7師団地区全域
	第71戦車連隊 長	連隊第3科	千歳市北信濃 724	0123-23-5131 内線2275 （当直2208）	胆振総合振興 局	登別市、室蘭市、伊達市、 洞爺湖町、豊浦町、壮瞥町
	第72戦車連隊 長（北恵庭駐屯 地司令）	連隊第3科	恵庭市柏木町 531	0123-32-2101 内線235 （当直300）	石狩振興局、 空知総合振興 局	恵庭市、北広島市、南幌町、 長沼町、栗山町、由仁町、 夕張市
	第73戦車連隊 長	連隊第3科	恵庭市恵南63	0123-32-3101 内線535 （当直590）	胆振総合振興 局	苫小牧市、白老町
	第11普通科連 隊長	連隊第3科	千歳市祝梅10 16	0123-32-5131 内線2335 （当直4400）	石狩振興局	千歳市
	第7特科連隊長	連隊第3科	千歳市祝梅10 16	0123-32-3101 内線2435 （当直4410）	胆振総合振興 局、日高振興 局	安平町、厚真町、むかわ町、 日高町、平取町
	第7高射特科連 隊長（静内駐屯 地司令）	連隊第3科	日高郡新ひだ か町静内浦和 125	0146-44-2121 内線230 （当直223）	日高振興局	新冠町、新ひだか町、浦河 町、様似町、えりも町
	第13施設群長 （幌別駐屯地司 令）	群第3科	登別市緑町3 丁目1	0143-85-2011 内線230 （当直302）	胆振総合振興 局	
	安平弾薬支処 長（安平駐屯地 司令）	支処総務 科	勇払郡安平町 字安平番外地	0145-23-2231 内線210 （当直302）	胆振総合振興 局	
	白老弾薬支処 長（白老駐屯地 司令）	支処総務 科	白老郡白老町 字白老782-1	0144-82-2107 内線210 （当直301）	胆振総合振興 局	

1 陸上自衛隊（つづき）

指定部隊等の長	担当部課	所在地	電話	道機関	担当地域	
第11旅	第11旅団長	第3部防衛班	札幌市南区真駒内17	011-581-3191 内線2136 (当直2300)	石狩、渡島、檜山、後志、空知の各総合振興局又は振興局	第11旅団地区全域
	第10即応機動連隊長(滝川駐屯地司令)	連隊第3科	滝川市泉町236	0125-22-2141 内線230 (当直302)	空知総合振興局、石狩振興局	芦別市、赤平市、歌志内市、砂川市、滝川市、新十津川町、浦臼町、奈井江町、上砂川町、石狩市、当別町
	第18普通科連隊長	連隊第3科	札幌市南区真駒内17	011-581-3191 内線2503 (当直3419)	石狩振興局、後志総合振興局	札幌市、神恵内村、泊村、岩内町、共和町、倶知安町、京極町、喜茂別町、蘭越町、ニセコ町、留寿都町、真狩村
	第28普通科連隊長(函館駐屯地司令)	連隊第3科	函館市広野町6-18	0138-51-9171 内線239 (当直302)	渡島総合振興局、檜山振興局、後志総合振興局	函館市、松前町、福島町、木古内町、北斗市、七飯町、森町、八雲町、長万部町、知内町、鹿部町、江差町、上ノ国町、厚沢部町、乙部町、奥尻町、せたな町、今金町、島牧村、寿都町、黒松内町
	北部方面対舟艇対戦車隊長(倶知安駐屯地司令)	運用訓練	虻田郡倶知安町字高砂232-2	0136-22-1195 内線235 (当直302)	後志総合振興局	倶知安町、京極町、喜茂別町、ニセコ町、蘭越町、留寿都村、真狩村
	第12施設群長(岩見沢駐屯地司令)	群第3科	岩見沢市日の出4丁目313	0126-22-1001 内線232 (当直301)	空知総合振興局	岩見沢市、三笠市
	第2地对艦ミサイル連隊長(美唄駐屯地司令)	連隊第3科	美唄市南美唄町上1条4丁目	0126-62-7141 内線235 (当直302)	空知総合振興局	美唄市、月形町
その他	第1特科団長(北千歳駐屯地司令)	団第3科	千歳市北信濃724	0123-23-2106 内線5235 (当直5302)	石狩振興局	
	第3施設団長(南恵庭駐屯地司令)	団第3科	恵庭市恵南63	0123-32-3101 内線232 (当直301)	石狩振興局	
	北部方面航空隊長(丘珠駐屯地司令)	隊第3科	札幌市東区丘珠町161	011-781-8321 内線203 (当直301)	石狩振興局	
	北海道補給処長(島松駐屯地司令)	装備計画部企画課	恵庭市西島松308	0123-36-8611 内線5412 (当直5301)	石狩振興局	

2 海上自衛隊

指定部隊等の長	担当部課	所在地	電話	道機関	担当地域
大湊地方総監	防衛部第3幕僚室	むつ市大湊町4-1	0175-24-1111 内線2224 (当直2222)	北海道	北海道全域
函館基地隊司令	警備科	函館市大町10-3	0138-23-4241 内線224 (当直300)	北海道	北海道全域

3 航空自衛隊

指定部隊等の長	担当部課	所在地	電話	道機関	担当地域
北部航空方面隊司令官	防衛部	青森県三沢市大字三沢字後久保125-7	0176-53-4121 内線2353 (当直3901)	北海道	北海道全域
第2航空団司令	防衛部	千歳市平和無番地	0123-23-3101 内線2231 (当直3800)	北海道	北海道全域

第30節 災害ボランティアとの連携計画

地震・津波による大規模な災害が発生したとき、災害応急対策を迅速・的確に実施するため、社会福祉協議会、日本赤十字社北海道支部及び各種ボランティア団体・NPO等との連携については、本計画の定めるところによる。

また、北海道災害ボランティアセンター及び被災地における災害ボランティアセンターの活動等については、「北海道災害時応援・受援マニュアル」によることとし、被災地における災害ボランティアセンターの設置・運営については「市町村災害ボランティアセンター設置・運営マニュアル」による。

第1 ボランティア団体・NPOの協力

道、市町村及び防災関係機関等は、社会福祉協議会、日本赤十字社北海道支部又は各種ボランティア団体・NPOからの協力の申入れ等により、災害応急対策等の実施について協力を受ける。

第2 ボランティアの受入れ

道、市町村、社会福祉協議会及び関係団体は、相互に協力し、ボランティア活動に関する被災地のニーズの把握に努めるとともに、ボランティアの受入れ及びその調整のほか、ボランティア活動をコーディネートする人材の配置等、被災地の早期復旧に向け、ボランティアの受入体制の確保に努める。

また、ボランティアの受入れに当たっては、ボランティアの技能等が効果的に活かされるよう配慮するとともに、必要に応じてボランティア活動の拠点を提供するなど、その活動が円滑に行われるよう必要な支援に努める。

第3 ボランティア団体・NPOの活動

ボランティア団体・NPO等に依頼する活動の内容は、主として次のとおりとする。

- 1 災害・安否・生活情報の収集・伝達
- 2 炊出し、その他の災害救助活動
- 3 高齢者、障がい者等の介護、看護補助
- 4 清掃及び防疫
- 5 災害応急対策物資、資機材等の輸送及び仕分け・配付
- 6 被災建築物の応急危険度判定
- 7 応急復旧現場における危険を伴わない軽易な作業
- 8 災害応急対策事務の補助
- 9 救急・救助活動
- 10 医療・救護活動
- 11 外国語通訳
- 12 非常通信
- 13 被災者の心のケア活動
- 14 被災母子のケア活動
- 15 被災動物の保護・救助活動
- 16 ボランティア・コーディネート

第4 ボランティア活動の環境整備

道、市町村及び社会福祉協議会は、ボランティア活動の必要性や役割等についての共通理解のもと、平常時から相互に連携し、関係機関・団体とのネットワークを構築するとともに、ボランティア活動に関する住民への受援・支援等の普及啓発を行う。

市町村及び社会福祉協議会は、市町村災害ボランティアセンターの設置・運営に関する規定等の整備やコーディネーター等の確保・育成に努め、道はこれらの取組が推進されるよう市町村及び社会福祉協議会に働きかける。

災害時においては、ボランティア活動が迅速かつ円滑に行われるよう、被災地の市町村と社会福祉協議会等が連携し、災害ボランティアセンターの早期設置を進めるとともに、ボランティア活動の調整を行う体制や活動拠点の確保等に努める。

第31節 災害救助法の適用と実施

災害救助法を適用し、同法に基づき実施する応急救助活動は本計画の定めるところによる。

第1 実施体制

救助法による救助は、知事（総合振興局長又は振興局長）が行う。

ただし、市町村長は知事からの救助の実施について、個別の災害ごとに救助に関する事務の一部を委任された場合は、自らの責任と判断において実施する。

第2 救助法の適用基準

1 災害が発生した場合

救助法による救助は、次に掲げる程度の災害が発生した市町村の区域において、当該災害にかかり現に救助を必要とする者に対して行う。

2 災害が発生するおそれがある場合

災害が発生するおそれがある段階において、国が災害対策基本法に基づく災害対策本部を設置し、所管区域を告示した場合で、当該所管区域内の市町村において現に救助を必要とする者に対して行う。

適用基準				適用
被害区分 市町村の人口	市町村単 独の場合	相当広範 困な場合 (総2,500 世帯以上)	被害が全道にわ たり、12,000世 帯以上の住家が 滅失した場合	1 住家被害の判定基準 ・滅失：全壊、全焼、流失 住家が全部倒壊、流失、埋没、焼失したもの又は損壊が甚だしく、補修により再使用することが困難で具体的には、損壊、焼失又は流失した部分の床面積が、その住家の延床面積の70%以上に達したものの、又は住家の主要な要素の経済的被害を住家全体に占める損害割合で表し、50%以上に達した程度のものである。 ・半壊、半焼：2世帯で滅失1世帯に換算 住家の損壊が甚だしいが、補修すれば元通りに再使用できる程度のもので、具体的には損壊部分の床面積が、その住家の延床面積の20～70%のもの、又は住家の主要な構成要素の経済的被害を住家全体に占める損害割合で表し、20%以上50%未満のもの。 ・床上浸水：3世帯で滅失1世帯に換算 床上浸水、土砂の堆積等により一時的に居住することができない状態となったもの。
	住家滅失 世帯数	住家滅失 世帯数		
5,000人未満	30	15	市町村の被害状況が特に救助を必要とする状態にあると認められたとき。	2 世帯の判定 (1) 生計を一にしている実際の生活単位をいう。 (2) 会社又は学生の寮等は、各々が独立した生計を営んでいると認められる場合、個々の生活実態に即し判断する。
5,000人以上 15,000人未満	40	20		
15,000人以上 30,000人未満	50	25		
30,000人以上 50,000人未満	60	30		
50,000人以上 100,000人未満	80	40		
100,000人以上 300,000人未満	100	50		
300,000人以上	150	75		

第3 災害救助法の適用手続き

1 市町村

(1) 市町村長は、当該市町村における災害が災害救助法の適用基準の何れかに該当し、又は該当するおそれがある場合には、直ちにその旨を該当市町村の区域を所管する総合振興局長又は振興局

長に報告しなければならない。

- (2) 災害の事態が急迫し、知事による救助の実施を待ついとまがない場合は、市町村長は災害救助法の規定による救助を行い、その状況を直ちに総合振興局長又は振興局長に報告し、その後の処置について指示を受けなければならない。

2 北海道

総合振興局長又は振興局長は、市町村長からの報告又は要請があった時は、速やかに知事に報告する。知事は、総合振興局長又は振興局長からの報告に基づき、救助法を適用する必要があると認めるときは、直ちに適用し、その旨告示を行うとともに、総合振興局長又は振興局長を経由して、当該市町村に通知するものとする。

また、知事は、救助法の適用に関すること及び被害状況等について、内閣総理大臣に情報提供する。

第4 救助の実施と種類

1 救助の実施と種類

知事は、災害救助法適用市町村に対し、同法に基づき次に掲げるもののうち、必要と認める救助を実施するものとする。

なお、知事は、市町村長が実施した方がより迅速に対処できると判断される次に掲げる救助の実施について、市町村長へ個別の災害ごとに救助に関する事務を通知により委任する。

(1) 災害が発生した場合

救助の種類	主な対象者	実施者区分
避難所の設置（供与）	・災害により現に被害を受け、又は受けるおそれのある者 ・災害が発生するおそれのある場合において、被害を受けるおそれがある、現に救助を要する者	市町村・日赤道支部 市町村
応急仮設住宅の供与	住家が全壊、全焼又は流失し、居住する住家がない者であって、自らの資力では住宅を得ることができない者	対象者、対象箇所の選定：市町村 設置：道 (但し、委任したときは市町村)
炊き出しその他による食品の給与	避難所に避難している者又は住家に被害を受け、若しくは災害により現に炊事のできない者	市町村
飲料水の供給	災害のために現に飲料水を得ることができない者	市町村
被服、寝具その他生活必需品の給与又は貸与	住家の全壊、全焼、流失、半壊、半焼又は床上浸水、全島避難等により、生活上必要な被服、寝具、その他生活必需品を喪失又は損傷等により使用することができず、直ちに日常生活を営むことが困難な者	市町村
医療	災害により医療の途を失った者	救護班：道・日赤道支部 (但し、委任したときは市町村)
助産	災害発生の日以前又は以後の7日以内に分べんした者であって、災害のため助産の途を失った者	救護班：道・日赤道支部 (但し、委任したときは市町村)

被災者の救出	災害のため現に生命若しくは身体が危険な状態にある者又は生死不明の状態にある者を捜索し、又は救出する者	市町村
被災した住宅の応急修理	災害のため住宅が半壊（焼）又はこれに準ずる程度の損傷を受け、雨水の侵入等を放置すれば住家の被害が拡大するおそれがある者 など	市町村
学用品の給与	災害により住家の全焼（焼）、流失、半壊（焼）又は床上浸水による損失若しくは損傷等により学用品を使用することができず、就学上支障のある小学校児童、中学校生徒及び高等学校等生徒（幼稚園児、専門学校生、大学生等は対象外）	市町村
埋葬	災害の際死亡した者を対象に、実際に埋葬を実施する者に支給	市町村
遺体の捜索	災害のため現に行方不明の状態にあり、かつ、四囲の事情により、すでに死亡していると推定される者を捜索する	市町村
遺体の処理	災害の際死亡した者に、死体に関する処理（埋葬を除く）をする	市町村・日赤道支部
障害物の除去	半壊（焼）又は床上浸水した住家であって、住居又はその周辺に運ばれた土石、竹木等で一時的に居住できない状態であり、自力では当該障害物を除去できない者	市町村

2 救助の程度、方法及び期間

災害救助法が適用された場合の救助の程度、方法及び期間については、災害救助法施行細則第12条によるものとする。

なお、災害救助法施行細則第12条により救助の適切な実施が困難な場合には、知事は、内閣総理大臣に協議し、同意を得た上で、救助の程度、方法及び期間を定めることができる。

3 救助に必要とする措置

知事は、救助を行うため必要とする場合における関係者に対する従事命令、協力、物資の収用、立入検査等を、その緊急の限度においてそれぞれ救助法及び同施行令、規則ならびに細則の定めにより公用令書その他所定の定めにより実施するものとし、同法第5条、第6条により行う指定行政機関の長又は指定地方行政機関の長が公用令書等によって行う職務について相互に協力をしなければならない。